

# OLYMPIA ®

**Bedienungsanleitung**

**Operating Instructions**

**Mode d'emploi**

**Istruzioni per l'uso**

**Manual de instrucciones**

**Gebruiksaanwijzing**

**Návod k obsluze**

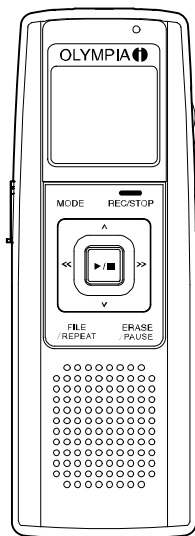

D

GB

FR

IT

ES

NL

CZ

# MEMO 99II



## Ihr neues Gerät funktioniert nicht?

Geben Sie das Gerät bitte nicht gleich zurück, sondern rufen Sie uns zuerst an.

Probleme an technischen Geräten haben oft nur geringe Ursachen, die sich unkompliziert und schnell lösen lassen.

Unser Fachpersonal kennt Ihren Gerätetyp und wird Ihnen mit wertvollen Tipps helfen.

Sie erreichen unsere Service-Experten unter der Nummer

**0180 5 007514 (1 Minute = 0,14 €)**

**Hinweis:** Sollte der Fehler telefonisch nicht beseitigt werden können, erfahren Sie bei Ihrem Anruf eine Service-Adresse und alle weiteren notwendigen Informationen.

### Lieber Kunde,

wir freuen uns, dass Sie sich für dieses Gerät entschieden haben. Beachten Sie bitte folgende Punkte:

- Die Garantiezeit für Ihr Gerät beträgt 24 Monate.
- Bewahren Sie unbedingt den Kaufbeleg und möglichst die Originalverpackung auf. Nur so kann innerhalb der Garantiezeit eine kostenfreie Reparatur oder ein Austausch stattfinden.

Mit freundlichen Grüßen

Ihr Olympia Team

<b>1</b>	<b>Sicherheitshinweise</b> .....	<b>4</b>
	Bestimmungsgemäße Verwendung .....	4
	Verwendung in extremer Umgebung .....	4
	Batterien .....	4
	Aufladbare Akkus .....	4
	Medizinische Geräte .....	4
	Entsorgung .....	5
<b>2</b>	<b>Displayanzeigen</b> .....	<b>6</b>
<b>3</b>	<b>Bedienelemente</b> .....	<b>7</b>
<b>4</b>	<b>In Betrieb nehmen</b> .....	<b>8</b>
	Einlegen der Batterien .....	8
	Mikrofon .....	8
	Kopfhörer .....	8
<b>5</b>	<b>Einstellungen</b> .....	<b>9</b>
	Datum und Zeit einstellen .....	9
	Gerät einschalten (TIME-Modus) .....	10
	Gerät ausschalten .....	10
	Betriebsarten .....	10
<b>6</b>	<b>Bedienung</b> .....	<b>11</b>
	Aufnahmequalität .....	11
	Nachrichten verwalten .....	12
	Aufnahme-Empfindlichkeit .....	12
	Hold-Funktion (Tastensperre) .....	13
	Lautstärke .....	13
	Speicherkartenfunktion .....	13
	VOX (Spracherkennung) aktivieren/deaktivieren .....	14
	Aufnehmen .....	14
	Sprachgesteuerte Aufnahme (VOX) .....	15
	Nachrichten abspielen .....	16
	Nachricht(en) wiederholen .....	17
	Nachrichten wiederholen (Ausschnitt) .....	18
	Wiederholen abbrechen .....	18
	Wiedergabe unterbrechen .....	18
	Nachricht löschen .....	18
	Alle Nachrichten löschen .....	19
	Nachrichten bearbeiten (Teilen) .....	19
	Nachrichten bearbeiten (Schneiden) .....	20
	Gerät formatieren (ALLES löschen) .....	20
<b>7</b>	<b>Technische Daten</b> .....	<b>21</b>
	Technische Daten .....	21

# Sicherheitshinweise

## 1 Sicherheitshinweise

Lesen Sie diese Bedienungsanleitung sorgfältig durch.

### Bestimmungsgemäße Verwendung

Dieses Diktiergerät ist geeignet zum Aufzeichnen jeder Art von Sprache. Jede andere Verwendung gilt als nicht bestimmungsgemäß. Bitte beachten Sie, dass das Überspielen aufgenommener Nachrichten ohne Erlaubnis, außer für private Zwecke, verboten ist. Bitte das Gerät nicht während der Fahrt mit einem Auto, Motorrad, etc. verwenden, die Unfallgefahr durch Ablenkung wird erhöht. Eigenmächtige Veränderungen oder Umbauten sind nicht zulässig. Öffnen Sie das Gerät in keinem Fall selbst und führen Sie keine eigenen Reparaturversuche durch.

### Verwendung in extremer Umgebung

Vermeiden Sie Belastungen durch Rauch, Staub, Erschütterungen, Chemikalien, Feuchtigkeit, Hitze oder direkte Sonneneinstrahlung.

### Batterien



**Achtung:** Das Gerät wird ausschließlich über Batterien betrieben. Jede andere Art von Stromversorgung ist untersagt.

D

### Aufladbare Akkus



**Achtung bei der Verwendung von Akkus:** Werfen Sie Akkus nicht ins Feuer. Verwenden Sie nur Akkus des gleichen Typs! Achten Sie auf die richtige Polung! Bei verkehrter Polung der Akkus besteht beim Aufladen Explosionsgefahr.

### Medizinische Geräte



**Achtung:** Benutzen Sie das Diktiergerät nicht in der Nähe von medizinischen Geräten. Eine Beeinflussung kann nicht völlig ausgeschlossen werden.

## Entsorgung

Wollen Sie Ihr Gerät entsorgen, bringen Sie es zur Sammelstelle Ihres kommunalen Entsorgungsträgers (z. B. Wertstoffhof). Das nebenstehende Symbol bedeutet, dass Sie das Gerät auf keinen Fall in den Hausmüll werfen dürfen! Nach dem Elektro- und Elektronikgerätegesetz sind Besitzer von Altgeräten gesetzlich gehalten, alte **Elektro- und Elektronikgeräte** einer getrennten Abfallerfassung zuzuführen. **Verpackungsmaterialien** entsorgen Sie entsprechend den lokalen Vorschriften.



**Akkus/Batterien** nicht im Hausmüll entsorgen. An vielen Orten (Supermarkt, Elektrogeschäft) gibt es spezielle Behälter zur richtigen Entsorgung der Batterien.

# Displayanzeigen

## 2 Displayanzeigen

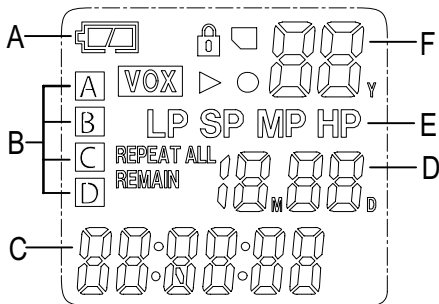

A	Batteriestatusanzeige	▷	Abspielen
B	Speicherplätze (Ordner)	○	Aufnehmen
C	Stunden/Minuten/Sekunden	🔒	HOLD (Tastensperre)
D	Monat/Tag	🗂️	SD-Speicherkarte, Seite 13
E	Aufnahmekualität	<b>VOX</b>	VOX (sprachgesteuerte Aufnahme)
F	Jahr/Nachrichten	<b>REPEAT</b>	Wiederholen (Aktuelle Nachricht)
		<b>REPEAT ALL</b>	Wiederholen (Alle Nachrichten eines Ordners)
		<b>REMAIN</b>	Verbleibende Zeit während der Aufnahme

## 3 Bedienelemente

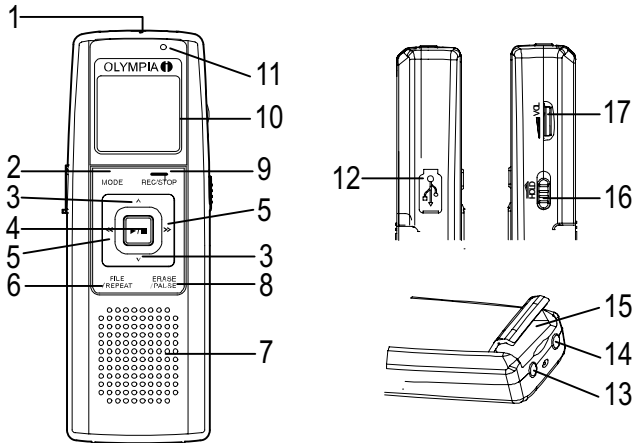

1	Mikrofon	10	LCD-Display
2	MODE (Auswahl)-Taste	11	Aufnahme aktiv (Anzeige)
3	OBEN-/UNTEN-Taste	12	USB-Anschluss
4	ABSPIELEN/STOPP-Taste	13	MIC (Mikrofon)-Buchse
5	VORLAUF-/RÜCKLAUF-Taste	14	EAR (Ohrhörer)-Buchse
6	FILE/REPEAT (Ordner/Wiederholen)-Taste	15	Speicherkartenfach
7	Lautsprecher	16	HOLD, Tastensperre An/Aus
8	ERASE/PAUSE (Löschen/Pause)-Taste	17	Lautstärkerädchen
9	AUFNAHME/STOPP-Taste		

# In Betrieb nehmen

## 4 In Betrieb nehmen

### Einlegen der Batterien

Öffnen Sie das Batteriefach durch Herausziehen und Abnehmen der Abdeckung.

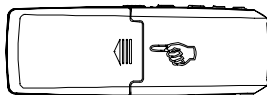

Einsetzen von 2 AAA Batterien (nicht enthalten). Achten Sie auf die richtige Polung.

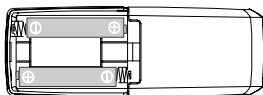

Batteriefach wieder schließen.

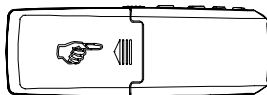

Die Batterien sind voll.



Die Batterien sind leer.



Der Ladezustand der Batterien wird im Display angezeigt.

**Hinweis:** Beim Austausch der Batterien bleiben die aufgenommenen Nachrichten erhalten. Datum und Zeit müssen neu eingestellt werden.

### Mikrofon

Sie können ein externes Mikrofon an die MIC-Buchse des Geräts anschließen. Sobald das Mikrofon angeschlossen ist, wird das integrierte Mikrofon deaktiviert.

### Kopfhörer

Sie können einen Kopf-/Ohrhörer an die EAR-Buchse des Geräts anschließen. Sobald der Kopf-/Ohrhörer angeschlossen ist, wird der Lautsprecher automatisch deaktiviert.

## 5 Einstellungen

### Datum und Zeit einstellen

Wenn die Batterien eingelegt sind, befindet sich das Gerät im TIME-Modus. Es erscheinen  $1_M 01_D$  (Monat, Tag), 00:00:00 (Std., Min., Sek.) und die Jahreszahl im Display. Datum und Zeit wie folgt einstellen:

Solange Datum und Zeit im Display angezeigt werden (TIME-Modus), drücken Sie die MODE-Taste, um den TIME-Modus zu verlassen. Nachrichtenanzahl, Qualität, Dauer der Nachricht etc. erscheinen im Display. Halten Sie die MODE-Taste ein zweites Mal gedrückt, um die Datums- und Zeiteinstellungen aufzurufen. Drücken Sie die UNTEN-Taste fünfmal, bis das Jahr (09 voreingestellt) angezeigt wird.

Drücken Sie die VORLAUF- oder RÜCKLAUF-Taste zum Einstellen des Jahres. Um die Änderungen zu übernehmen, drücken Sie die ABSPIELEN/STOPP-Taste.

Drücken Sie die UNTEN-Taste. Wählen Sie mit der VORLAUF- oder RÜCKLAUF-Taste den Monat aus und bestätigen Sie mit der ABSPIELEN/STOPP-Taste. Drücken Sie die VORLAUF- oder RÜCKLAUF-Taste, um den Tag einzustellen. Um die Uhrzeit einzustellen, gehen Sie wie zuvor beschrieben (Monat) vor.

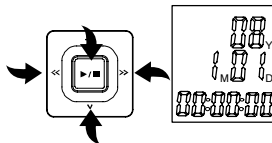
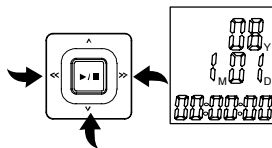
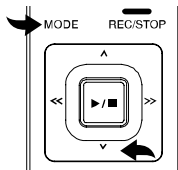

# Einstellungen

## Gerät einschalten (TIME-Modus)

Um das Gerät einzuschalten und in den TIME-Modus zu gelangen, drücken Sie die ABSPIELEN/STOPP-Taste. Datum und Zeit werden angezeigt.

Drücken Sie die MODE-Taste, um vom TIME-Modus in den Stand-by-Modus zu wechseln.

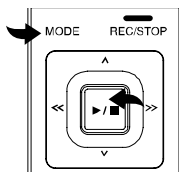

## Gerät ausschalten

Wenn Sie sich im Stand-by-Modus befinden, drücken Sie die ABSPIELEN/STOPP-Taste, bis Sie sich im TIME-Modus befinden.

**Hinweis:** Betätigen Sie eine Minute lang keine Taste, schaltet sich das Gerät automatisch ab.

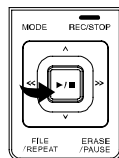

## D

## Betriebsarten

Die verschiedenen Betriebsarten werden wie folgt im Display angezeigt:

Stand-by-Modus	TIME-Modus
<ul style="list-style-type: none"><li>- Anzahl der Nachrichten</li><li>- Aufnahmequalität</li><li>- Monat/Tag</li><li>- Batteriekapazität</li><li>- Speicherplatz</li><li>- Dauer der aktuellen Nachricht</li></ul>	<ul style="list-style-type: none"><li>- Batteriekapazität</li><li>- Jahr</li><li>- Monat/Tag</li><li>- Uhrzeit</li></ul>

**Hinweis:** Alle folgend aufgeführten Einstellungen gehen davon aus, dass Sie sich im Stand-by-Modus befinden.

**Hinweis:** Um alle in diesem Kapitel beschriebenen Einstellungen zu verlasen, drücken Sie die MODE-Taste.

## 6 Bedienung

### Aufnahmequalität

Sie können zwischen vier verschiedenen Aufnahmequalitäten für die Sprachaufzeichnung wählen.

Aufnahmemodus	Aufnahmequalität	Max. Aufnahmedauer
HP (High Play)	Bestmögliche	11 Std.
MP (Medium Play)	Sehr gute	17 Std.
SP (Standard Play)	Gute	34 Std.
LP (Long Play)	Für lange Aufnahme	136 Std.

Schalten Sie das Gerät in den Stand-by-Modus und drücken Sie die MODE-Taste, bis "SET" im Display angezeigt wird. Wählen Sie mit der VORLAUF- oder RÜCKLAUF-Taste die gewünschte Qualität aus.

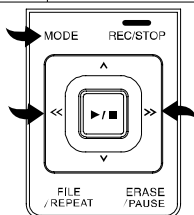

Bestätigen Sie die gewählte Einstellung mit der ABSPIELEN/STOPP-Taste.

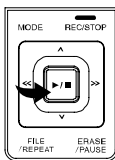

# Bedienung

## Nachrichten verwalten

Dieses Gerät bietet 4 Ordner (A, B, C, D) zum Speichern der Nachrichten. Sie können insgesamt 396 Nachrichten oder 136 Stunden im LP-Modus (siehe Aufnahmequalität Seite 11) speichern. Ein Ordner kann max. 99 Nachrichten aufnehmen. Um einen Ordner auszuwählen:

Drücken Sie die FILE/REPEAT-Taste, um den gewünschten Ordner/Speicherplatz (A, B, C, D) zu wählen. Die Zahl in der rechten oberen Ecke im Display zeigt die Gesamtzahl der aufgenommenen Nachrichten im jeweiligen Ordner an. Die Zeit unten im Display zeigt die Gesamtaufnahmezeit der ausgewählten Nachricht an.

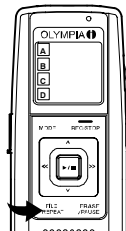

**Hinweis:** Immer wenn Sie eine Nachricht aufnehmen, erzeugt das Gerät eine fortlaufende Nummer, angefangen bei 1. Wenn kein Speicher mehr zur Verfügung steht, zeigt das Display "FULL" an. Wie Sie Nachrichten löschen, erfahren Sie auf Seite 18.

D

## Aufnahme-Empfindlichkeit

Um die Aufnahme-Empfindlichkeit einzustellen, halten Sie die MODE-Taste gedrückt, bis "SET" im Display erscheint. Drücken Sie die OBEN- oder UNTEN-Taste, bis MIC:LO/HI im Display erscheint. Stellen Sie die Funktion mit der VORLAUF- oder RÜCKLAUF Taste auf LO, wenn Sie Geräusche aufnehmen, die sehr nah am Mikrofon sind. Wenn Sie Geräusche aufnehmen, die weiter weg sind, stellen Sie die Funktion mit der VORLAUF- oder RÜCKLAUF-Taste auf HI. Bestätigen Sie die Einstellungen mit der ABSPIELEN/STOPP-Taste.

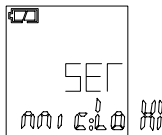

## Hold-Funktion (Tastensperre)

Schieben Sie den HOLD-Regler nach oben (rechts), um alle Tasten zu deaktivieren. Im Display wird ein Schloss-Symbol angezeigt. Um die Tasten zu aktivieren, schieben Sie den HOLD-Regler wieder zurück.



**Hinweis:** Auch wenn die HOLD-Funktion aktiviert ist, kann das Gerät ausgeschaltet werden.

## Lautstärke

Drehen Sie das Lautstärkerädchen in die gewünschte Richtung, um die Geräuschausgabe lauter oder leiser zu stellen.



## Speicherkartenfunktion

Das Gerät kann eine Speicherkarte (SD oder SDHC) aufnehmen. Drücken Sie die MODE-Taste so lange, bis SET im Display erscheint. Drücken Sie die UNTEN-Taste 3x, bis das Speicherkartensymbol erscheint. Sie haben die Möglichkeit, diese Funktion mit der VORLAUF- oder RÜCKLAUF-Taste zu aktivieren oder zu deaktivieren (ON/OFF).

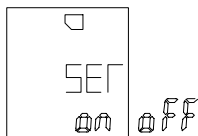

D

Bestätigen Sie die gewählte Einstellung mit der ABSPIELEN/STOPP-Taste.

# Bedienung

## VOX (Spracherkennung) aktivieren/deaktivieren

Um "VOX" zu aktivieren/deaktivieren, halten Sie die MODE-Taste gedrückt, bis SET erscheint. Drücken Sie die OBEN- oder UNTEN-Taste, bis im Display "VOX" erscheint. Mit der VORLAUF- oder RÜCKLAUF-Taste stellen Sie die "VOX"-Funktion Ein oder Aus. Bestätigen Sie mit der ABSPIELEN/STOPP-Taste.

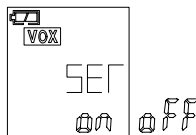

## Aufnehmen

Das Gerät ist mit einer automatischen Spracherkennung (VOX) ausgestattet (siehe Sprachgesteuerte Aufnahme Seite 15). Ist "VOX" deaktiviert (siehe oben), können Sie normale Aufnahmen tätigen.

Versetzen Sie das Gerät in den Stand-by-Modus und wählen Sie die gewünschte Aufnahmequalität (siehe Aufnahmequalität Seite 11).

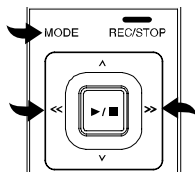

Wählen Sie einen Ordner/Speicherplatz durch Betätigen der FILE/REPEAT-Taste (siehe Nachrichten verwalten Seite 12).

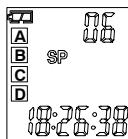

**Wenn Sie während der Aufnahme die Batterien entfernen, wird die Aufnahme unterbrochen.** Die aktuelle Aufnahme kann eventuell beschädigt oder gelöscht werden. Das Diktiergerät benötigt einige Minuten, um den Normalbetrieb wieder aufzunehmen. Im Display wird solange "....." angezeigt. Es wird empfohlen, Ihre Aufnahmen auf dem PC oder externen Datenträgern zu sichern.

Während Sie sich im Stand-by-Modus befinden, drücken Sie die AUFNAHME/STOPP-Taste. Die LED leuchtet rot und die mitlaufende Zeit erscheint. Sprechen Sie in das integrierte Mikrofon oder schließen Sie ein externes Mikrofon an die MIC-Buchse an und sprechen Sie mit normaler Lautstärke. Drücken Sie die AUFNAHME/STOPP-Taste erneut, um die Aufnahme zu beenden.

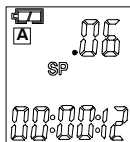

Drücken Sie die ABSPIELEN/STOPP-Taste, um die verbleibende Zeit während des Aufnehmens anzuzeigen. "REMAIN" erscheint im Display und die verbleibende Zeit wird angezeigt.

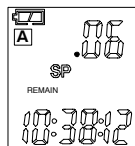

## Sprachgesteuerte Aufnahme (VOX)

Wenn "VOX" aktiv ist, nimmt das Gerät nur auf, wenn Sie sprechen. Machen Sie eine Pause, unterbricht das Gerät die Aufnahme und setzt sie erst fort, wenn Sie weitersprechen.

"VOX" muss aktiviert sein (siehe VOX aktivieren/deaktivieren Seite 14). Schalten Sie das Gerät ein und wählen Sie die gewünschte Aufnahmequalität (siehe Aufnahmequalität Seite 11).



Während Sie sich im Stand-by-Modus befinden, wählen Sie mit der FILE/REPEAT-Taste einen Ordner (A, B, C, D) aus, in dem die Nachricht gespeichert werden soll.

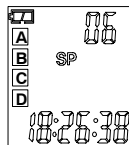

# Bedienung

Drücken Sie die AUFNAHME/STOPP-Taste, das Aufnahmesymbol und die Zeitanzeige für die aktuelle Aufnahme werden im Display angezeigt. Die LED leuchtet rot. Sprechen Sie in das integrierte Mikrofon oder schließen Sie ein externes Mikrofon an die MIC-Buchse an. Sobald Sie anfangen zu sprechen, beginnt das Gerät die Aufnahme. Wenn das Gerät die Aufnahme unterbricht, blinkt die LED am Gerät, bis die Aufnahme fortgesetzt wird. Drücken Sie die AUFNAHME/STOPP-Taste, um die Aufnahme zu beenden.

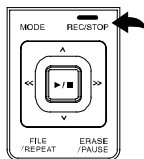

## Hinweise:

- Die ersten Geräusche aktivieren den Rekorder und werden eventuell nicht mit aufgenommen.
- Bei einer Veränderung der Lautstärke der Sprache unterbricht das Gerät nicht die Aufnahme.
- Die Aufnahme wird bereits nach 2 Sekunden Stille unterbrochen.
- Durchgängiges Aufnehmen siehe Seite 14.
- Bei einer normalen Lautstärke (Sprechen) ist eine Entfernung von ca. 10 cm angemessen.

D

## Nachrichten abspielen

Schalten Sie das Gerät ein, wechseln Sie in den Stand-by-Modus und drücken Sie die FILE/REPEAT-Taste und wählen Sie einen Ordner (A, B, C, D).

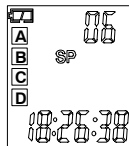

Drücken Sie die OBEN- oder UNTEN-Taste, um die gewünschte Nachricht auszuwählen. Die Nummer und Länge der Nachricht werden im Display angezeigt.

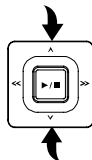

Drücken Sie die **ABSPIELEN/STOPP**-Taste, um die aktuelle Nachricht abzuspielen. Während der Wiedergabe drücken Sie die **AUFNAHME/STOPP**-Taste, um die Uhrzeit und das Datum der Aufnahme zu überprüfen. Während des Abspielens können Sie durch Drücken der **ERASE/PAUSE**-Taste die Wiedergabe anhalten und wieder fortsetzen. Die Nachricht wird nicht gelöscht.

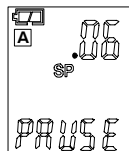

Für den Vor- oder Rücklauf während der aktuellen Wiedergabe drücken Sie die **VORLAUF**- oder **RÜCKLAUF**-Taste. Die Wiedergabe läuft dann mit 10 Sekunden/s. An gewünschter Stelle die **ABSPIELEN/STOPP**-Taste drücken.

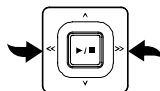

## Nachricht(en) wiederholen

Wenn Sie eine oder alle Nachrichten wiederholen möchten, halten Sie während der Wiedergabe einer Nachricht die **FILE/REPEAT**-Taste gedrückt, bis "REPEAT" (Eine Nachricht) im Display angezeigt wird. Halten Sie die **FILE/REPEAT**-Taste erneut gedrückt, bis "REPEAT ALL" (Alle Nachrichten wiederholen) angezeigt wird. Das Gerät wiederholt eine oder alle Nachrichten des angezeigten Ordners. Um das Wiederholen zu deaktivieren, halten Sie die **FILE/REPEAT**-Taste gedrückt.

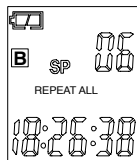

# Bedienung

## Nachrichten wiederholen (Ausschnitt)

Um einen bestimmten Teil einer Nachricht zu wiederholen, drücken Sie während der Wiedergabe die FILE/REPEAT-Taste einmal. "A" wird im Display angezeigt, somit haben Sie den Startpunkt markiert. Drücken Sie an gewünschter Stelle der Wiedergabe die FILE/REPEAT-Taste erneut. "b" wird im Display angezeigt, womit Sie den Endpunkt markiert haben.

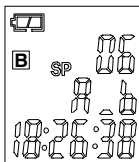

## Wiederholen abbrechen

Um das Wiederholen abzubrechen, drücken Sie die ABSPIELEN/STOPP-Taste.

## Wiedergabe unterbrechen

Um die Wiedergabe zu unterbrechen, drücken Sie die ERASE/PAUSE-Taste. "PAUSE" wird im Display angezeigt. Zum weiteren Abspielen drücken Sie die ERASE/PAUSE-Taste erneut. Die Nachricht wird nicht gelöscht.

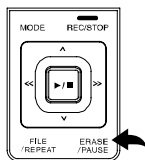

## Nachricht löschen

Wählen Sie die zu löschende Nachricht aus und drücken Sie die ERASE/PAUSE-Taste. "DEL" erscheint im Display und die Nachricht wird abgespielt. Drücken Sie während der Wiedergabe die ERASE/PAUSE-Taste erneut, um die Nachricht zu löschen.

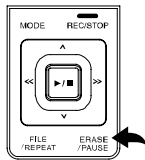

## Alle Nachrichten löschen

Wählen Sie den zu löschenden Ordner aus (A, B, C, D), halten Sie die ERASE/PAUSE-Taste gedrückt, bis "No dEL ALL" im Display erscheint. Drücken Sie die OBEN- oder UNTEN-Taste bis "YES" im Display erscheint. Drücken Sie die ABSPIELEN/STOPP-Taste, um alle Nachrichten im ausgewählten Ordner zu löschen.

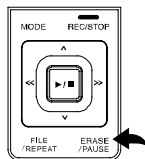

**Hinweis:** Das Löschen der Nachrichten kann nicht rückgängig gemacht werden.

## Nachrichten bearbeiten (Teilen)

Wählen Sie den gewünschten Ordner aus und halten Sie zuerst die UNTEN-Taste (1) gedrückt, bis "Edt" im Display angezeigt wird. Wählen Sie eine Nachricht aus. Drücken Sie die ABSPIELEN/STOPP-Taste (2) zur Wiedergabe der Nachricht. Drücken Sie die FILE/REPEAT-Taste (3), um einen Schnitt zu setzen. Die Nachricht wurde an der Marke geteilt. Drücken Sie die ABSPIELEN/STOPP-Taste (2), um zu bestätigen. Aus einer vorhandenen Nachricht wurden zwei erzeugt.

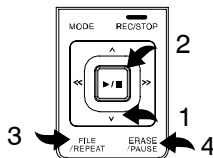

Drücken Sie währenddessen die FILE/REPEAT-Taste (3), um einen Schnitt zu setzen. Die Nachricht wurde an der Marke geteilt. Drücken Sie die ABSPIELEN/STOPP-Taste (2), um zu bestätigen. Aus einer vorhandenen Nachricht wurden zwei erzeugt.

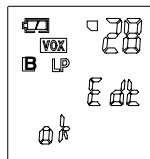

# Bedienung

## Nachrichten bearbeiten (Schneiden)

Wählen Sie den gewünschten Ordner aus. Drücken und halten Sie die UNTEN-Taste (1), bis "Edt" im Display angezeigt wird. Wählen Sie eine Nachricht aus und drücken Sie die ABSPIELEN/STOPP-Taste (2), um die Nachricht wiederzugeben.

Während des Abspielens drücken Sie die ERASE/PAUSE-Taste (4), um einen Startpunkt festzulegen. "A St" wird im Display angezeigt. Drücken Sie die ERASE/PAUSE-Taste (4), um den Endpunkt festzulegen. "bEd" wird im Display angezeigt. Drücken Sie die ABSPIELEN/STOPP-Taste (2), um den Vorgang zu bestätigen. Die Nachricht zwischen Start- und Endpunkt wird geschnitten.

## Gerät formatieren (ALLES löschen)

Halten Sie die MODE-Taste gedrückt, bis "SET" im Display erscheint. Drücken Sie die UNTEN-Taste, bis "FoR" im Display erscheint.

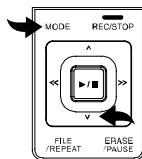

Benutzen Sie die VORLAUF- oder RÜCKLAUF-Taste, um "Yes" auszuwählen. Drücken und halten Sie anschließend die ABSPIELEN/STOPP-Taste. Alle Daten und Nachrichten auf dem Gerät werden gelöscht.

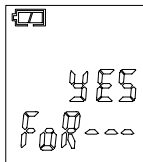

**Hinweis:** Wählen Sie "No", wenn Sie das Gerät nicht formatieren wollen.

**Hinweis:** Das Formatieren des Geräts kann nicht rückgängig gemacht werden.

**Hinweis:** Das Formatieren dauert ca. 20 Sekunden; währenddessen sind alle Tasten ohne Funktion.

**Hinweis:** Das Löschen der Daten kann nicht rückgängig gemacht werden.

## 7 Technische Daten

### Technische Daten

Speicherart	512 MB integrierter Flash-Speicher, SD- und SDHC-Speicherkarten verwendbar (bis zu 8 GB)
Max. Aufnahmedauer	136 Std. im LP-Modus
Lautsprecher	0,2 W (8 Ohm)
Ausgangsleistung	100 mW
Stromquelle	3 V, 2 x AAA Batterien
Laufzeit	15 Stunden bei Aufnahme 12 Stunden bei Wiedergabe mit halber Lautstärke
Maße	115 (H) x 40 (B) x 20 (T) mm
Gewicht (ohne Batterien)	50 g
USB	2.0

**D**

Die Aufnahmen werden als \*.mp3-Dateien gespeichert. Sie können das Gerät mithilfe des USB-Kabels mit einem Computer verbinden und die Aufnahmen sichern, bearbeiten, komprimieren etc.

Geeignete Software können Sie aus dem Internet herunterladen.

Olympia übernimmt keine Garantie für Programme von Fremdanbietern.

# Contents

---

<b>1</b>	<b>Safety Information</b> . . . . .	<b>23</b>
	Intended use . . . . .	23
	Use in extreme conditions . . . . .	23
	Batteries . . . . .	23
	Rechargeable battery pack . . . . .	23
	Medical equipment . . . . .	23
	Disposal . . . . .	24
<b>2</b>	<b>Display Indicators</b> . . . . .	<b>25</b>
<b>3</b>	<b>Operating Elements</b> . . . . .	<b>26</b>
<b>4</b>	<b>Putting Into Operation</b> . . . . .	<b>27</b>
	Inserting the batteries . . . . .	27
	Microphone . . . . .	27
	Headset . . . . .	27
<b>5</b>	<b>Settings</b> . . . . .	<b>28</b>
	Setting the date and time . . . . .	28
	Switching on (TIME mode) . . . . .	29
	Switching off . . . . .	29
	Operating modes . . . . .	29
<b>6</b>	<b>Operation</b> . . . . .	<b>30</b>
	Recording quality . . . . .	30
	Managing messages . . . . .	31
	Recording sensitivity . . . . .	31
	Hold function (key lock) . . . . .	32
	Volume . . . . .	32
	Memory card function . . . . .	32
	Activating/Deactivating the VOX feature (voice detection) . . . . .	33
	Recording . . . . .	33
	Voice-activated recording (VOX) . . . . .	34
	Playing messages . . . . .	35
	Replaying message(s) . . . . .	36
	Replaying message(s) (excerpt) . . . . .	37
	Stopping repeat playback . . . . .	37
	Interrupting repeat playback . . . . .	37
	Erasing messages . . . . .	37
	Erasing all messages . . . . .	38
	Editing messages (splitting) . . . . .	38
	Editing messages (cutting) . . . . .	39
	Formatting the device (delete everything) . . . . .	39
<b>7</b>	<b>Technical Data</b> . . . . .	<b>40</b>
	Technical data . . . . .	40

## 1 Safety Information

Please read this operating instruction manual thoroughly.

### Intended use

This digital voice recorder is designed to record all kinds of vocal communication.

Any other use is considered unintended use. Please note that dubbing recorded messages without authorisation is prohibited except for private purposes. Do not use the device while driving a vehicle, motorcycle etc. to prevent the increased risk of an accident through being distracted. Unauthorised modification or reconstruction is not permitted. Under no circumstances open the device or complete any repair work yourself.

### Use in extreme conditions

Prevent excessive exposure to smoke, dust, vibration, chemicals, moisture, heat and direct sunlight.

### Batteries



**Attention:** The equipment is designed to be operated by batteries. Any other form of power supply is forbidden.

### Rechargeable battery pack



**Attention when using batteries:** Never throw batteries into a fire. Only use batteries of the same type! Pay attention to correct polarity. Incorrect polarity of the batteries represents a risk of explosion during charging.

GB

### Medical equipment



**Attention:** Do not use the voice recorder in the vicinity of medical equipment. Effects on such equipment cannot be fully ruled out.

# Safety Information

---

## Disposal

In order to dispose of your device, bring it to a collection point provided by your local public waste authorities (e.g. recycling centre). The adjacent symbol indicates that the device must not be disposed of in normal domestic waste! According to laws on the disposal of electronic and electrical devices, owners are obliged to dispose of old **electronic and electrical devices** in a separate waste container. **Packaging materials** must be disposed of according to local regulations.



**Batteries** must not be disposed of in domestic waste. Special collection containers are provided at certain sites (supermarkets, electric shops).

## 2 Display Indicators

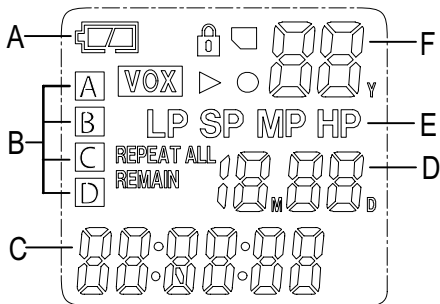

A	Battery status indicator		Play
B	Memory locations (files)		Recording
C	Hours/Minutes/Seconds		HOLD (key lock)
D	Month/Day		SD memory card; page 32
E	Recording quality		VOX (voice-activated recording)
F	Year/Messages		Replay (current message)
			Replay (all messages in a file)
			Remaining time during recording

# Operating Elements

## 3 Operating Elements

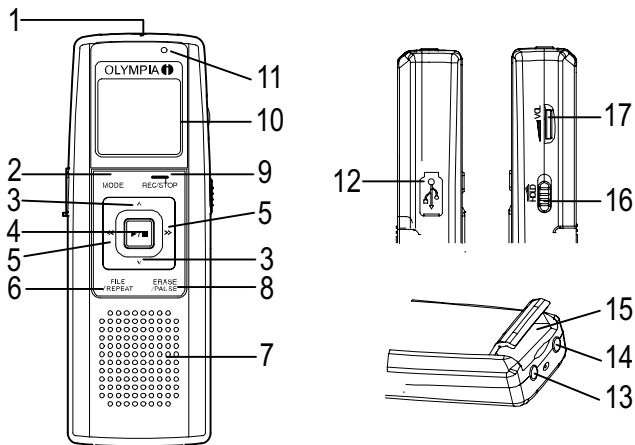

1	Microphone	10	LCD display
2	MODE (selection) button	11	Recording active (indicator)
3	UP/DOWN button	12	USB connection port
4	PLAY/STOP button	13	MIC (microphone) jack
5	FORWARD/BACK button	14	EAR (earphone) jack
6	FILE/REPEAT (file/replay) button	15	Memory card compartment
7	Loudspeaker	16	HOLD, key lock on/off
8	ERASE/PAUSE (erase/pause) button	17	Volume control
9	RECORD/STOP button		

## 4 Putting Into Operation

### Inserting the batteries

Open the battery compartment by sliding out the cover and removing it.

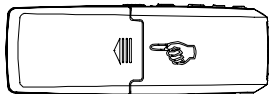

Insert 2 AAA batteries (not supplied). Pay attention to correct polarity.

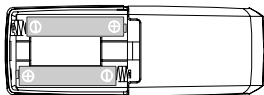

Close the battery compartment again.

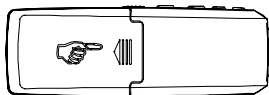

Batteries are fully charged. 

Batteries are empty. 

The charge status of the batteries is indicated in the display.

GB

**Note:** The recorded messages are retained when the batteries are replaced. However, the date and time must be set again.

### Microphone

You can connect an external microphone to the MIC jack on the device. As soon as the microphone is connected, the integrated microphone is deactivated.

### Headset

Headset/Earphones can be connected to the EAR jack on the device. As soon as the headset/earphone is connected, the loudspeaker is automatically deactivated.

# Settings

## 5 Settings

### Setting the date and time

After inserting the batteries, the device is in TIME mode. 1<sub>M</sub> 01<sub>D</sub> (month, day), 00:00:00 (hr., min., sec.) and year appear in the display. Set the date and time as follows:

While the date and time appear in the display (TIME mode), press the MODE button to close TIME mode. The number of messages, recording quality, duration of message, etc. appear in the display. Press and hold the MODE button to open the date and time setting process. Press the DOWN button five times until the year appears (09 is preset).

Press the FORWARD or BACK button to set the year. Press the PLAY/STOP button to save the changes.

Press the DOWN button. Use the FORWARD or BACK button to select the month and confirm it by pressing the PLAY/STOP button. Press the FORWARD or BACK button to set the day. Proceed as above (month) to set the time.

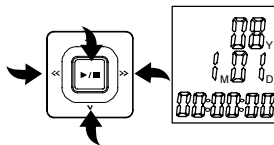
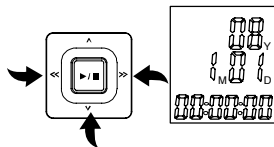
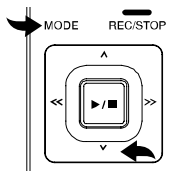

## Switching on (TIME mode)

Press the PLAY/STOP button to switch the device on and activate TIME mode. The date and time are displayed.

Press the MODE button to switch from TIME mode to Standby mode.

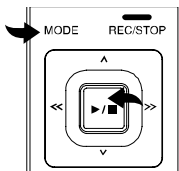

## Switching off

If Standby mode is active, press and hold the PLAY/STOP button until TIME mode is activated.

**Note:** The device switches off automatically if no button is pressed over a period of one minute.

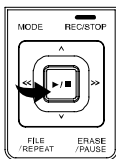

## Operating modes

The operating mode displays differ as follows:

Standby mode	TIME mode
<ul style="list-style-type: none"> <li>- Number of messages</li> <li>- Recording quality</li> <li>- Month/Day</li> <li>- Battery capacity</li> <li>- Memory location</li> <li>- Length of the current message</li> </ul>	<ul style="list-style-type: none"> <li>- Battery capacity</li> <li>- Year</li> <li>- Month/Day</li> <li>- Time</li> </ul>

**Note:** All the following operations for programming settings assume that the device is in Standby mode.

**Note:** Press the MODE button to exit from the programming mode defining all the settings described in this chapter.

# Operation

## 6 Operation

### Recording quality

There are four different recording qualities available for selection to record the voice messages.

Recording mode	Recording quality	Max. recording time
HP (High Play)	Best quality possible	11 hours
MP (Medium Play)	Very good	17 hours
SP (Standard Play)	Good	34 hours
LP (Long Play)	For long recording	136 hours

Switch the device to Standby mode and press the MODE button until “SET” appears in the display. Select the required quality using the FORWARD or BACK buttons.

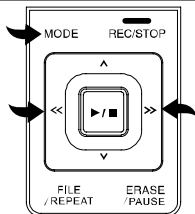

Confirm the setting selected by pressing the PLAY/STOP button.

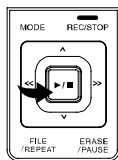

## Managing messages

The device has 4 files (named A, B, C and D) in which to store the messages. You can store a total of 396 messages or 136 hours in LP mode using all the files (refer to Page 30 "Recording quality"). A max. of 99 messages can be recorded in one file. Proceed as follows to select a file:

Press the FILE/REPEAT button to select the required file/memory location (A, B, C, D). The number in the top right corner of the display indicates the total number of messages recorded in the respective file. The time at the bottom of the display indicates the total recording time of the message selected.

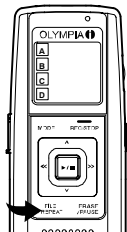

**Note:** When a message is recorded, the device automatically generates a consecutive number for it, starting with 1. When no more memory space is available, "FULL" appears in the display. Refer to Page 37 to learn how to erase messages.

## Recording sensitivity

To set the recording sensitivity, press and hold the MODE button until "SET" appears in the display. Press the UP or DOWN button until MIC:LO/HI appears in the display. Press the FORWARD or BACK button to set the function to LO to record sounds the sources of which are near the microphone. Press the FORWARD or BACK button to set the function to HI if you want to record sounds which are further away. Confirm the setting by pressing the PLAY/STOP button.

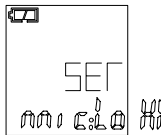

GB

# Operation

## Hold function (key lock)

Slide the HOLD control upwards to deactivate all the buttons. A padlock icon appears in the display. Slide the HOLD control back to activate all the buttons again.



**Note:** The device can still be switched off even if the HOLD function is activated.

## Volume

Turn the volume control in the required direction to increase or reduce the volume of the recordings when played.



## Memory card function

A memory card (SD or SDHC) can be plugged into the device. Press and hold the MODE button until SET appears in the display. Press the DOWN button three times until the memory card icon appears. This function can be activated or deactivated (ON/OFF) using the FORWARD or BACK buttons.

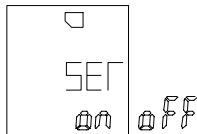

Confirm the setting selected by pressing the PLAY/STOP button.

## Activating/Deactivating the VOX feature (voice detection)

To activate/deactivate “VOX”, press and hold the MODE button until “SET” appears in the display. Press the UP or DOWN button until “VOX” appears in the display. Use the FORWARD or BACK button to switch the “VOX” function on or off. Confirm the setting by pressing the PLAY/STOP button.

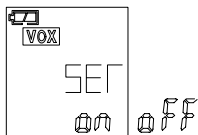

## Recording

The device is equipped with an automatic voice activity detector (VOX) (refer to Page 34 “Voice activity detector (VOX)”). If “VOX” is deactivated (see above), you can record in the normal way.

Set the device to Standby mode and select the recording quality required (refer to Page 30 “Recording quality”).

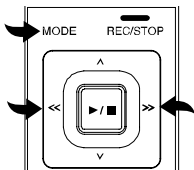

Select a file/memory location by pressing the FILE/REPEAT button (refer to Page 31 “Managing messages”).

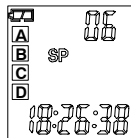

GB



**If you remove the batteries while recording, the recording is interrupted.** The current recording may be impaired or erased. The dictation machine requires a few minutes to be able to start recording again in normal operation. “.....” appears in the display during this period. It is recommended to save your recordings on a PC or external data media.

## Operation

When in Standby mode, press the RECORD/STOP button. The LED lights up red and the recording timer appears. Speak into the integrated microphone or connect an external microphone to the MIC jack and speak at a normal volume. Press the RECORD/STOP button again to end recording.

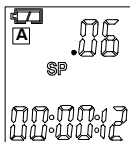

Press the PLAY/STOP button to display the time remaining for recording. "REMAIN", together with the remaining time for recording, appears in the display.

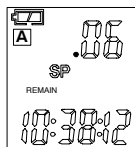

### Voice-activated recording (VOX)

When "VOX" is activated, the device only records when you speak. If you pause, the device interrupts recording and only resumes when you start speaking again.

"VOX" must be activated (refer to Activating/Deactivating VOX, Page 33). Switch the device on and select the required recording quality (refer to Page 30 "Recording quality").

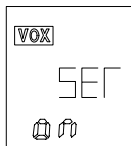

When the device is in Standby mode, press the FILE/REPEAT button to select a file (A, B, C, D) in which the message should be stored.

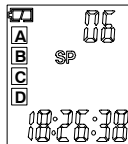

Press the RECORD/STOP button, the recording icon lights up and the time indicator for the current recording appears. The LED lights up red. Speak into the microphone or connect an external microphone to the MIC jack. The device begins to record the moment you start to speak. If recording is interrupted, the red LED flashes until recording is resumed. Press the RECORD/STOP button again to end recording.

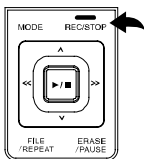

## NOTE:

- The first noise activates the recorder and it is possible it will not be recorded.
- The device does not interrupt recording should the volume of the speaker change.
- Recording is interrupted following 2 seconds silence.
- For information on continuous recording, refer to Page 33.
- A distance of approx. 10 cm from the device is considered reasonable for recording at a normal volume (speaking).

## Playing messages

Switch the device on, activate Standby mode and press the FILE/REPEAT button to select a file (A, B, C, D).

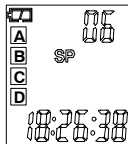

Press the UP or DOWN button to select the required messages. The message number and length appear in the display.

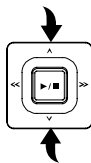

## Operation

Press the PLAY/STOP button to play the current message. Press the RECORD/STOP button during playback to check the time and date of recording. While the message is being played back, press the ERASE/PAUSE button to interrupt playback and press again to resume. The messages is not deleted.

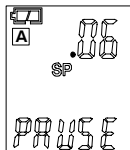

To wind forward or back while playing the current message, press the FORWARD or BACK button, respectively. Playback is then speeded up to 10 seconds/s. Press the PLAY/STOP button at the required position to resume playback.

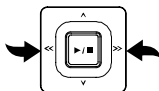

## Replaying message(s)

GB

If you want to replay one or all the messages, press and hold the FILE/REPEAT button while a message is being played until "REPEAT" (replay one message) appears in the display. Press and hold the FILE/REPEAT button again until "REPEAT ALL" (replay all messages) appears in the display. The device replays one or all the messages from the file displayed. To deactivate the replay function, press and hold the FILE/REPEAT button.

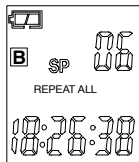

## Replaying message(s) (excerpt)

In order to replay a specific excerpt from a message, press the FILE/REPEAT button while a message is being played. "A" appears in the display indicating you have marked a starting point. Press the FILE/REPEAT button again at the end of the excerpt of the message. "B" appears in the display indicating you have marked the end point.

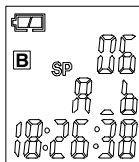

## Stopping repeat playback

To stop the message being replayed, press the PLAY/STOP button.

## Interrupting repeat playback

To interrupt playback, press the ERASE/PAUSE button. "PAUSE" appears in the display. Press the ERASE/PAUSE button again to resume playback. The messages is not deleted.

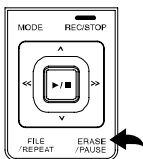

GB

## Erasing messages

Select the message to be deleted and press the ERASE/PAUSE button. "DEL" appears in the display and the message is played. Press the ERASE/PAUSE button again while the message is playing in order to delete the message.

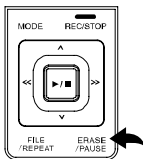

# Operation

## Erasing all messages

Select the file to be deleted (A, B, C, D), press and hold the ERASE/PAUSE button until “No dEL ALL” appears in the display. Press the UP or DOWN button until “YES” appears in the display. Press the PLAY/STOP button to delete all the messages in the selected file.

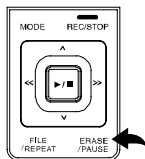

**Note:** Deleted messages cannot be restored.

## Editing messages (splitting)

Select the required file and then press and hold the DOWN button (1) until “Edt” appears in the display. Select a message. Press the PLAY/STOP button (2) to play the message.

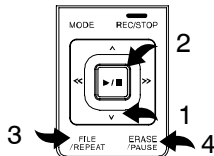

While it is playing, press the FILE/REPEAT button (3) to set a cut. The message is cut at this point. Press the PLAY/STOP button (2) to confirm the action. Two messages are thus produced from one message.

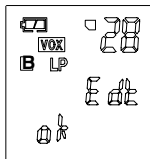

## Editing messages (cutting)

Select the required file. Press and hold the DOWN button (1) until “Edt” appears in the display. Select a message and press the PLAY/STOP button (2) to play the message.

While the message is playing, press the ERASE/PAUSE button (4) to define a starting point. “A St” appears in the display. Press the ERASE/PAUSE button (4) to define an end point. “bEd” appears in the display. Press the PLAY/STOP button (2) to confirm the process. The part of the message between the start and end points is cut.

## Formatting the device (delete everything)

Press and hold the MODE button until “SET” appears in the display. Press the DOWN button until “FoR” appears in the display.

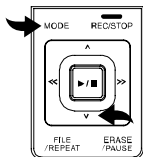

Use the FORWARD or BACK button to select “Yes”. Then press and hold the PLAY/STOP button. All the data and messages stored on the device are deleted.

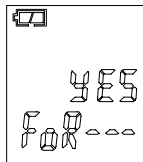

**Note:** Select “No” if you do not want to format the device.

**Note:** Formatting the device cannot be reverted.

**Note:** Formatting takes approx. 20 seconds; none of the buttons function during this period.

**Note:** Deleted data cannot be restored.

## Technical Data

---

### 7 Technical Data

#### Technical data

Type of memory	512 MB integrated Flash memory, SD and SDHC memory cards can be used (up to 8 GB)
Max. recording time	136 hours in LP mode
Loudspeaker	0.2 W (8 Ohm)
Output power	100 mW
Current source	3 V, 2 x AAA batteries
Runtime	15 hours for recording 12 hours for playback at half volume
Dimensions	115 (H) x 40 (W) x 20 (D) mm
Weight (without batteries)	50 g
USB	2.0

**GB**

Recordings are stored as \*.mp3 files. You can connect the device to a computer with the aid of a USB cable and save, edit, compress, etc. the recordings. The necessary software can be downloaded from the Internet. Olympia accepts no guarantee in respect of programmes from third-party suppliers.

<b>1</b>	<b>Consignes de sécurité</b>	<b>42</b>
	Utilisation conforme à son usage	42
	Utilisation dans un environnement nuisible	42
	Piles	42
	Piles rechargeables	42
	Appareils médicaux	42
	Élimination des déchets	43
<b>2</b>	<b>Affichages à l'écran</b>	<b>44</b>
<b>3</b>	<b>Éléments de manipulation</b>	<b>45</b>
<b>4</b>	<b>Mise en service</b>	<b>46</b>
	Mise en place des piles	46
	Microphone	46
	Écouteur	46
<b>5</b>	<b>Paramètres</b>	<b>47</b>
	Régler la date et l'heure	47
	Allumer l'appareil (mode TIME)	48
	Éteindre l'appareil	48
	Modes de fonctionnement	48
<b>6</b>	<b>Manipulation</b>	<b>49</b>
	Qualité d'enregistrement	49
	Gérer les messages	50
	Sensibilité d'enregistrement	50
	Fonction Hold (verrouillage des touches)	51
	Volume sonore	51
	Fonction carte mémoire	51
	Activer / désactiver VOX (reconnaissance vocale)	52
	Enregistrement	52
	Enregistrement commandé par la voix (VOX)	53
	Reproduire des messages	54
	Répéter le(s) message(s)	55
	Répéter des messages (extrait)	56
	Interrompre les répétitions	56
	Interrompre la reproduction	56
	Effacer un message	56
	Effacer tous les messages	57
	Gérer les messages (fragmenter)	57
	Gérer les messages (couper)	58
	Formater l'appareil (TOUT effacer)	58
<b>7</b>	<b>Données techniques</b>	<b>59</b>
	Données techniques	59

# Consignes de sécurité

## 1 Consignes de sécurité

Lisez attentivement ce mode d'emploi.

### Utilisation conforme à son usage

Ce dictaphone convient à l'enregistrement de tout type de langue.

Toute autre utilisation est considérée comme non conforme à son usage.

Veuillez tenir compte du fait qu'il est interdit de transférer des messages enregistrés sans autorisation, sauf à des fins personnelles. N'utilisez pas l'appareil quand vous conduisez en voiture, en moto etc. car la distraction fait augmenter le risque d'accident. Vous n'êtes pas autorisé à apporter des modifications et des transformations sans concertation préalable. N'ouvrez en aucun cas l'appareil vous-même et n'essayez pas de le réparer.

### Utilisation dans un environnement nuisible

Évitez toutes sortes de nuisances comme la fumée, la poussière, les vibrations, les produits chimiques, l'humidité, la grande chaleur ou l'ensoleillement direct.

### Piles



**Attention :** L'appareil fonctionne uniquement avec des piles. Tout autre type d'alimentation en courant est interdit.

### Piles rechargeables



**Attention en utilisant des piles rechargeables :** Ne les jetez pas dans le feu. Utilisez uniquement des piles rechargeables du même type ! Veillez à ce que la polarité soit correcte ! Une polarité inversée des piles rechargeables peut être source d'explosion lors de leur chargement.

### Appareils médicaux



**Attention :** Ne vous servez pas du dictaphone à proximité d'appareils médicaux, son influence sur ceux-ci ne pouvant pas être entièrement exclue.

### Élimination des déchets

Si vous voulez vous séparer de votre appareil, veuillez l'apporter au centre de collecte de l'organisme d'élimination des déchets de votre commune (par exemple centre de recyclage). L'icône ci-contre signifie que vous ne devez en aucun cas jeter l'appareil dans les ordures ménagères ! D'après la loi relative aux appareils électriques et électroniques, les propriétaires d'appareils usagés sont tenus de mettre tous les **appareils électriques et électroniques** dans un collecteur séparé. **Veillez éliminer les fournitures d'emballage** conformément aux prescriptions locales.



Ne pas éliminer les **pile/piles rechargeables** dans les ordures ménagères. Vous trouverez dans beaucoup d'endroits (supermarchés, magasins d'électroménager) des collecteurs spéciaux destinés à l'élimination des piles.

## 2 Affichages à l'écran

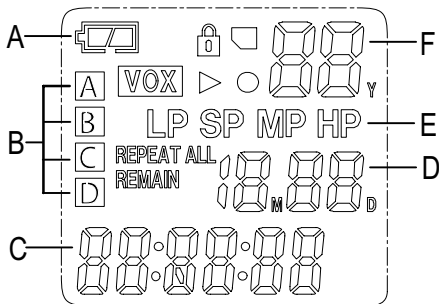

A	Affichage de l'état des piles		Reproduction
B	Places de mémoire (dossiers)		Enregistrement
C	Heures/Minutes/Secondes		HOLD (verrouillage des touches)
D	Mois/Jour		Carte mémoire SD, page 51
E	Qualité d'enregistrement	<b>VOX</b>	VOX (enregistrement commandé par la voix)
F	Année/Messages	REPEAT	Répéter (message actuel)
		REPEAT ALL	Répéter (tous les messages d'un dossier)
		REMAIN	Temps restant pendant l'enregistrement

## 3 Éléments de manipulation

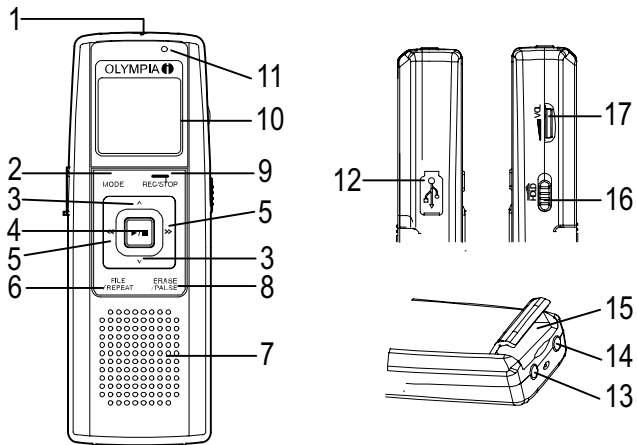

1	Microphone	10	Écran à CL
2	Touche MODE (de sélection)	11	Enregistrement actif (affichage)
3	Touche HAUT/BAS	12	Raccordement USB
4	Touche REPRODUCTION/STOP	13	Prise MIC (microphone)
5	Touche AVANCE/RECU	14	Prise EAR (écouteur d'oreille)
6	Touche FILE/REPEAT (dossier/répéter)	15	Emplacement de la carte mémoire
7	Haut-parleur	16	HOLD, verrouillage des touches act./désact.
8	Touche ERASE/PAUSE (effacer/pause)	17	Molette de réglage de volume
9	Touche ENREGISTREMENT/STOP		

# Mise en service

## 4 Mise en service

### Mise en place des piles

Ouvrez le compartiment à piles en tirant et en soulevant le cache.

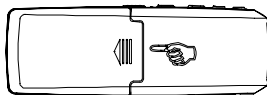

Insérez 2 piles AAA (ne sont pas fournies avec l'appareil). Veillez à ce que la polarité soit correcte.

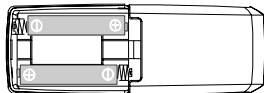

Refermez le compartiment à piles.

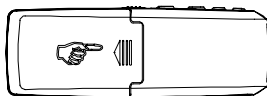

Les piles sont pleines.



Les piles sont vides.



L'état de chargement des piles s'affiche à l'écran.

FR

**Remarque :** Les messages enregistrés sont conservés pendant le remplacement des piles. Vous devez régler à nouveau la date et l'heure.

### Microphone

Vous pouvez raccorder un microphone externe à la prise MIC de l'appareil. Dès que le microphone est raccordé, le microphone intégré est désactivé.

### Écouteur

Vous pouvez raccorder un casque d'écoute / écouteur d'oreille à la prise EAR de l'appareil. Dès que le casque d'écoute / l'écouteur d'oreille est raccordé, le haut-parleur est automatiquement désactivé.

## 5 Paramètres

### Régler la date et l'heure

Quand les piles sont insérées, l'appareil se trouve en mode TIME. 1<sub>M</sub> 01<sub>D</sub> (mois, jour), 00:00:00 (heures, min., sec.) apparaissent à l'écran ainsi que l'année. Régler comme suit la date et l'heure :

Tant que la date et l'heure apparaissent à l'écran (mode TIME), appuyez sur la touche MODE pour quitter le mode TIME. Le nombre de messages, la qualité, la durée du message etc. apparaissent à l'écran. Maintenez la touche MODE

une deuxième fois appuyée pour appeler les paramètres de la date et de l'heure. Appuyez cinq fois sur la touche BAS jusqu'à ce que l'année (09 pré-réglé) soit affichée.

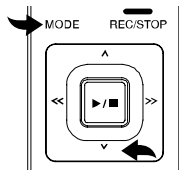

Appuyez sur la touche AVANCE ou REcul pour régler l'année. Pour reprendre des modifications, appuyez sur la touche REPRODUCTION/STOP.

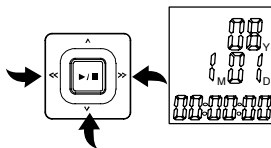

Appuyez sur la touche BAS. À l'aide de la touche AVANCE ou REcul, sélectionnez le mois et confirmez avec la touche REPRODUCTION/STOP. Appuyez sur la touche AVANCE ou REcul pour régler le jour. Pour régler l'heure, procédez comme décrit auparavant (mois).

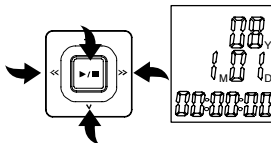

# Paramètres

## Allumer l'appareil (mode TIME)

Pour allumer l'appareil et parvenir au mode TIME, appuyez sur la touche REPRODUCTION/STOP. La date et l'heure s'affichent.

Appuyez sur la touche MODE pour passer du mode TIME au mode d'attente.

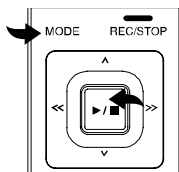

## Éteindre l'appareil

Quand vous vous trouvez en mode d'attente, appuyez sur la touche REPRODUCTION/STOP jusqu'à ce que vous vous trouviez en mode TIME.

**Remarque :** Si vous n'actionnez aucune touche pendant une minute, l'appareil s'éteint automatiquement.

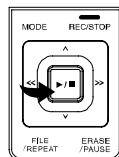

## Modes de fonctionnement

Les différents modes de fonctionnement s'affichent comme suit à l'écran :

Mode d'attente	Mode TIME
<ul style="list-style-type: none"><li>- Nombre de messages</li><li>- Qualité d'enregistrement</li><li>- Mois/Jour</li><li>- Capacité des piles</li><li>- Espace mémoire</li><li>- Durée du message actuel</li></ul>	<ul style="list-style-type: none"><li>- Capacité des piles</li><li>- Année</li><li>- Mois/Jour</li><li>- Heure</li></ul>

**Remarque :** Tous les réglages expliqués ci-dessous partent du principe que vous vous trouvez en mode d'attente.

**Remarque :** Pour quitter tous les réglages décrits dans ce chapitre, appuyez sur la touche MODE.

## 6 Manipulation

### Qualité d'enregistrement

Vous pouvez sélectionner entre les quatre qualités d'enregistrement différentes pour l'enregistrement de la langue.

Mode d'enregistrement	Qualité d'enregistrement	Durée max. d'enregistrement
HP (High Play)	La meilleure possible	11 heures
MP (Medium Play)	Très bonne	17 heures
SP (Standard Play)	Bonne	34 heures
LP (Long Play)	Pour de longs enregistrements	136 heures

Mettez l'appareil en mode d'attente et appuyez sur la touche MODE jusqu'à ce que "SET" s'affiche à l'écran. Sélectionnez la qualité désirée avec la touche AVANCE ou RECU.

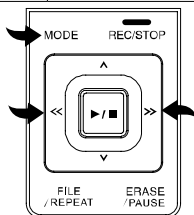

Confirmez le paramètre sélectionné avec la touche REPRODUCTION/STOP.

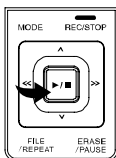

FR

# Manipulation

## Gérer les messages

Cet appareil offre 4 dossiers (A, B, C, D) pour l'enregistrement des messages. Vous pouvez sauvegarder en tout 396 messages ou 136 heures en mode LP (voir qualité d'enregistrement à la page 49). Un dossier peut enregistrer 99 messages max. Pour sélectionner un dossier :

Appuyez sur la touche FILE/REPEAT pour sélectionner le dossier / l'espace mémoire (A, B, C, D) désiré. Le nombre situé dans l'angle supérieur droit de l'écran indique le nombre total de messages enregistrés dans le dossier correspondant. L'heure située en bas de l'écran indique le temps total d'enregistrement du message sélectionné.

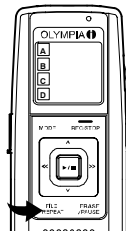

**Remarque :** À chaque fois que vous enregistrez un message, l'appareil crée un numéro en continu, commençant par 1. S'il n'y a plus de place en mémoire disponible, l'écran indique "FULL". Pour effacer les messages, consultez la page 56.

## Sensibilité d'enregistrement

Pour régler la sensibilité d'enregistrement, maintenez la touche MODE appuyée jusqu'à ce que "SET" apparaisse à l'écran. Appuyez sur la touche HAUT ou BAS jusqu'à ce que MIC:LO/HI apparaisse à l'écran. Réglez la fonction sur LO à l'aide de la touche AVANCE ou RECUL si vous enregistrez des bruits qui sont très près du microphone. Si vous enregistrez des bruits plus éloignés, réglez la fonction sur HI au moyen de la touche AVANCE ou RECUL. Confirmez les paramètres avec la touche REPRODUCTION/STOP.

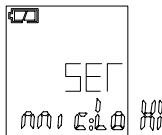

## Fonction Hold (verrouillage des touches)

Poussez la glissière de régulation HOLD vers le haut (à droite) pour désactiver toutes les touches. Une icône en forme de cadenas s'affiche à l'écran. Pour activer les touches, repoussez la glissière de régulation HOLD.



**Remarque :** Même quand la fonction HOLD est activée, il est possible d'éteindre l'appareil.

## Volume sonore

Tournez la molette de réglage de volume dans la direction désirée pour augmenter ou diminuer la restitution de bruits.



## Fonction carte mémoire

L'appareil peut enregistrer sur une carte mémoire (SD ou SDHC). Appuyez sur la touche MODE jusqu'à ce que "SET" apparaisse à l'écran. Appuyez sur la touche BAS 3x jusqu'à ce que l'icône de la carte mémoire apparaisse. Vous avez la possibilité d'activer cette fonction avec la touche AVANCE ou RECUL ou de la désactiver (ON/OFF).

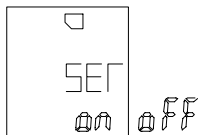

Confirmez le paramètre sélectionné avec la touche REPRODUCTION/STOP.

# Manipulation

## Activer / désactiver VOX (reconnaissance vocale)

Pour activer / désactiver "VOX", maintenez la touche MODE appuyée jusqu'à ce que "SET" apparaisse. Appuyez sur la touche HAUT ou BAS jusqu'à ce que "VOX" apparaisse à l'écran. À l'aide de la touche AVANCE ou REcul, régler la fonction "VOX" sur Marche ou Arrêt. Confirmez avec la touche REPRODUCTION/STOP.

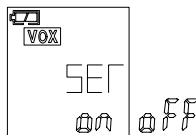

## Enregistrement

L'appareil est équipé d'une reconnaissance vocale automatique (VOX) (voir Enregistrement commandé par la voix à la page 53). Si "VOX" est désactivé (voir ci-dessus), vous pouvez enregistrer normalement.

Mettez l'appareil en mode d'attente et sélectionnez la qualité d'enregistrement désirée (voir Qualité d'enregistrement à la page 49).

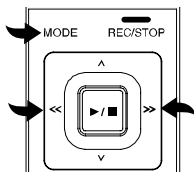

Sélectionnez un dossier/espace mémoire en appuyant sur la touche FILE/REPEAT (voir Gérer les messages à la page 50).

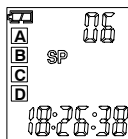

**Si vous retirez les piles pendant l'enregistrement, celui-ci sera interrompu.** L'enregistrement actuel peut éventuellement être endommagé ou effacé. Le dictaphone a besoin de quelques minutes pour reprendre son fonctionnement normal. Pendant ce temps, "....." est affiché à l'écran.

Il est recommandé de sauvegarder vos enregistrements sur le PC ou sur des supports de données externes.

Pendant que vous vous trouvez en mode d'attente, appuyez sur la touche ENREGISTREMENT/STOP. La diode électroluminescente rouge s'allume et le temps qui s'écoule s'affiche. Parlez dans le microphone intégré ou raccordez un microphone externe à la prise MIC et parlez avec un volume sonore normal. Appuyez à nouveau sur la touche ENREGISTREMENT/STOP pour terminer l'enregistrement.

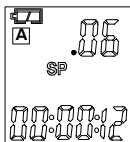

Appuyez sur la touche REPRODUCTION/STOP pour faire afficher le temps qui reste, pendant l'enregistrement. "REMAIN" apparaît à l'écran et le temps qui reste s'affiche.

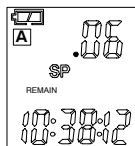

## Enregistrement commandé par la voix (VOX)

Si "VOX" est activé, l'appareil enregistre uniquement quand vous parlez. Si vous faites une pause, l'appareil interrompt l'enregistrement et ne le reprend que lorsque vous continuez à parler.

"VOX" doit être activé (voir Activer / désactiver VOX à la page 52). Allumez l'appareil et sélectionnez la qualité d'enregistrement désirée (voir Qualité d'enregistrement à la page 49).



Pendant que vous vous trouvez en mode d'attente, sélectionnez, à l'aide de la touche FILE/REPEAT, un dossier (A, B, C, D) dans lequel le message doit être sauvegardé.

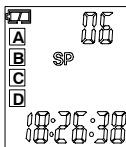

# Manipulation

Appuyez sur la touche ENREGISTREMENT/STOP ; l'icône d'enregistrement et l'affichage du temps de l'enregistrement actuel s'affichent à l'écran. La diode électroluminescente rouge est allumée.

Parlez dans le microphone intégré ou raccordez un microphone externe à la prise MIC. Dès que vous commencez à parler, l'appareil commence l'enregistrement. Quand l'appareil interrompt l'enregistrement, la DEL clignote sur l'appareil jusqu'à ce que l'enregistrement soit poursuivi. Appuyez sur la touche ENREGISTREMENT/STOP pour terminer l'enregistrement.

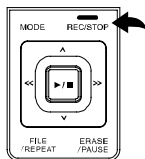

## Remarques :

- Les premiers bruits activent le dictaphone et ne seront éventuellement pas enregistrés.
- Quand vous modifiez le volume sonore de la langue, l'appareil n'interrompt pas l'enregistrement.
- L'enregistrement s'interrompt au bout de 2 secondes de silence.
- Pour l'enregistrement constant, voir à la page 52.
- Pour un volume sonore normal (parole), une distance d'env. 10 cm est convenable.

## FR Reproduire des messages

Allumez l'appareil, passez en mode d'attente, appuyez sur la touche FILE/REPEAT et sélectionnez un dossier (A, B, C, D).

Appuyez sur la touche BAS ou HAUT pour sélectionner le message désiré. Le numéro et la longueur du message s'affichent à l'écran.

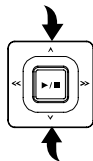
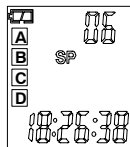

Appuyez sur la touche REPRODUCTION/STOP pour écouter le message. Pendant la reproduction, appuyez sur la touche ENREGISTREMENT/STOP pour contrôler l'heure et la date de l'enregistrement. Pendant l'écoute, vous pouvez arrêter la reproduction et la poursuivre en appuyant sur la touche ERASE/PAUSE. Le message ne sera pas effacé.

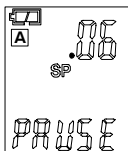

Pour l'avance ou le recul pendant la reproduction actuelle, appuyez sur la touche AVANCE ou REcul. Le défilement se fait à la vitesse de 10 secondes d'enregistrement/seconde de temps actuel. À l'endroit désiré, appuyez sur la touche REPRODUCTION/STOP.

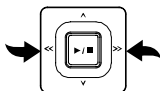

## Répéter le(s) message(s)

Si vous désirez répéter un ou tous les messages, maintenez la touche FILE/REPEAT appuyée pendant la reproduction d'un message jusqu'à ce que "REPEAT" (répéter un message) s'affiche à l'écran. Maintenez à nouveau la touche FILE/REPEAT appuyée jusqu'à ce que "REPEAT ALL" (répéter tous les messages) soit affiché. L'appareil répète un ou tous les messages du dossier affiché. Pour désactiver la reproduction, maintenez la touche FILE/REPEAT appuyée.

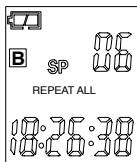

# Manipulation

## Répéter des messages (extrait)

Pour répéter une certaine partie d'un message, appuyez une fois sur la touche FILE/REPEAT pendant la reproduction. "A" s'affiche à l'écran ; ainsi vous avez marqué le point de départ. Appuyez à nouveau sur la touche FILE/REPEAT à l'endroit désiré de la reproduction. "b" s'affiche à l'écran ; ce en quoi vous avez marqué le point d'arrivée.

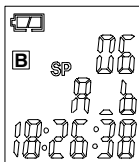

## Interrompre les répétitions

Pour interrompre les répétitions, appuyez sur la touche REPRODUCTION/STOP.

## Interrompre la reproduction

Pour interrompre la reproduction, appuyez sur la touche ERASE/PAUSE. "PAUSE" s'affiche à l'écran. Pour continuer la reproduction, appuyez à nouveau sur la touche ERASE/PAUSE. Le message ne sera pas effacé.

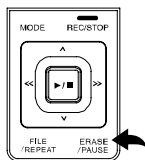

FR

## Effacer un message

Sélectionnez le message à effacer et appuyez sur la touche ERASE/PAUSE. "DEL" apparaît à l'écran et le message est reproduit. Appuyez de nouveau sur la touche ERASE/PAUSE pendant la reproduction pour effacer le message.

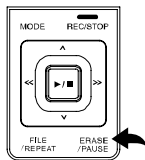

## Effacer tous les messages

Sélectionnez le dossier à effacer (A, B, C, D), maintenez la touche ERASE/PAUSE appuyée jusqu'à ce que "No dEL ALL" apparaisse à l'écran. Appuyez sur la touche BAS ou HAUT appuyée jusqu'à ce que "YES" apparaisse à l'écran. Appuyez sur la touche REPRODUCTION/STOP pour effacer tous les messages du dossier sélectionné.

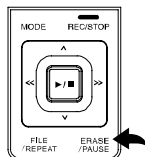

**Remarque :** L'effacement des messages ne peut pas être annulé.

## Gérer les messages (fragmenter)

Sélectionnez le dossier désiré et maintenez d'abord la touche BAS (1) appuyée jusqu'à ce que "Edt" soit affiché à l'écran. Sélectionnez un message. Appuyez sur la touche REPRODUCTION/STOP (2) pour la reproduction du message.

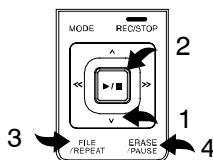

Pendant ce temps, appuyez sur la touche FILE/REPEAT (3) pour faire une coupe. Le message a été fragmenté au niveau de la marque. Appuyez sur la touche REPRODUCTION/STOP (2) pour confirmer. Deux messages ont été créés à partir d'un message existant.

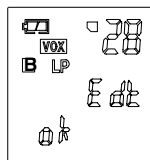

# Manipulation

## Gérer les messages (couper)

Sélectionnez le dossier désiré. Appuyez sur la touche BAS (1) et maintenez-la appuyée jusqu'à ce que "Edt" apparaisse à l'écran. Sélectionnez un message et appuyez sur la touche REPRODUCTION/STOP (2) pour reproduire le message.

Pendant la reproduction, appuyez sur la touche ERASE/PAUSE (4) pour fixer un point de départ. "A St" s'affiche à l'écran. Appuyez sur la touche ERASE/PAUSE (4) pour fixer le point d'arrivée. "bEd" s'affiche à l'écran. Appuyez sur la touche REPRODUCTION/STOP (2) pour confirmer l'opération. Le message sera coupé entre le point de départ et celui d'arrivée.

## Formater l'appareil (TOUT effacer)

Maintenez la touche MODE appuyée jusqu'à ce que "SET" apparaisse à l'écran. Appuyez sur la touche BAS jusqu'à ce que "FoR" apparaisse à l'écran.

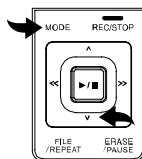

Servez-vous de la touche AVANCE ou REcul pour sélectionner "Yes". Appuyez ensuite sur la touche REPRODUCTION/STOP et maintenez-la appuyée. Toutes les données et tous les messages se trouvant sur l'appareil seront effacés.

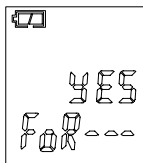

**Remarque :** Sélectionnez "No" si vous ne voulez pas formater l'appareil.

**Remarque :** Le formatage de l'appareil ne peut pas être annulé.

**Remarque :** Le formatage dure env. 20 secondes ; pendant ce temps, toutes les touches sont sans fonction.

**Remarque :** L'effacement des données ne peut pas être annulé.

## 7 Données techniques

### Données techniques

Type de mémoire	Mémoire flash de 512 MB intégrée, cartes mémoire SD und SDHC utilisables (jusqu'à 8 GB)
Durée max. d'enregistrement	136 heures en mode LP
Haut-parleur	0,2 W (8 Ohms)
Puissance de sortie	100 mW
Source de courant	3 V, 2 x piles AAA
Durée d'action	15 heures d'enregistrement 12 heures de reproduction à volume sonore moyen
Mesures	115 (H) x 40 (B) x 20 (T) mm
Poids (sans piles)	50 g
USB	2.0

Les enregistrements sont sauvegardés sous la forme de fichiers \*.mp3. Vous pouvez raccorder l'appareil à un ordinateur à l'aide du câble USB et sauvegarder, traiter, comprimer les enregistrements etc.

Vous pouvez télécharger un logiciel approprié sur Internet.

Olympia ne se porte pas garant pour les programmes venant d'autres fournisseurs.

FR

# Indice

---

<b>1</b>	<b>Indicazioni di sicurezza</b> . . . . .	<b>61</b>
	Destinazione d'uso . . . . .	61
	Impiego in condizioni estreme . . . . .	61
	Batterie . . . . .	61
	Accumulatori ricaricabili . . . . .	61
	Apparecchiature mediche . . . . .	61
	Smaltimento . . . . .	62
<b>2</b>	<b>Visualizzazioni di display</b> . . . . .	<b>63</b>
<b>3</b>	<b>Elementi di comando</b> . . . . .	<b>64</b>
<b>4</b>	<b>Messa in funzione</b> . . . . .	<b>65</b>
	Inserire le batterie . . . . .	65
	Microfono . . . . .	65
	Auricolare . . . . .	65
<b>5</b>	<b>Impostazioni</b> . . . . .	<b>66</b>
	Impostare data e orario . . . . .	66
	Inserire l'apparecchio (modalità TIME) . . . . .	67
	Spegnere l'apparecchio . . . . .	67
	Modalità di esercizio . . . . .	67
<b>6</b>	<b>Funzionamento</b> . . . . .	<b>68</b>
	Qualità di registrazione . . . . .	68
	Gestire i messaggi . . . . .	69
	Sensibilità di registrazione . . . . .	69
	Funzione HOLD (blocco tasti) . . . . .	70
	Volume . . . . .	70
	Funzione scheda memoria . . . . .	70
	Attivare/Disattivare la funzione VOX (riconoscimento vocale) . . . . .	71
	Registrare . . . . .	71
	Registrazione con guida vocale (VOX) . . . . .	72
	Riprodurre i messaggi . . . . .	73
	Ripetere i(l) messaggi(o) . . . . .	74
	Ripetere i messaggi (sequenza) . . . . .	75
	Interrompere la ripetizione . . . . .	75
	Interrompere la riproduzione . . . . .	75
	Cancellare il messaggio . . . . .	75
	Cancellare tutti i messaggi . . . . .	76
	Modificare i messaggi (dividere) . . . . .	76
	Modificare il messaggio (tagliare) . . . . .	77
	Formatta apparecchio (cancella TUTTO) . . . . .	77
<b>7</b>	<b>Specifiche tecniche</b> . . . . .	<b>78</b>
	Specifiche tecniche . . . . .	78

### 1 Indicazioni di sicurezza

Leggere le istruzioni per l'uso con attenzione.

#### Destinazione d'uso

Il presente dittafono si presta alla registrazione di qualsiasi tipo di segnale vocale.

Qualsiasi altro impiego è da ritenersi non conforme alle disposizioni. Si prega di tenere presente che senza precedente autorizzazione non è consentito riversare messaggi registrati, tranne se destinati a scopo privato. Evitare l'uso dell'apparecchio alla guida di un'autovettura, di una motocicletta ecc. visto il rischio di incidenti causati dalla possibile distrazione. Non sono ammesse modifiche o variazioni arbitrarie. Non è consentito per nessun motivo aprire l'apparecchio autonomamente per eseguire interventi di riparazione.

#### Impiego in condizioni estreme

Evitare sollecitazioni causate da fumo, polvere, vibrazioni, sostanze chimiche, umidità, calore o irradiazioni solari dirette.

#### Batterie



**Attenzione:** L'apparecchio è alimentato esclusivamente da batterie. Non è ammesso un qualsiasi altro tipo di alimentazione elettrica.

#### Accumulatori ricaricabili



**Attenzione in caso di impiego di accumulatori:** Non gettare gli accumulatori nel fuoco. Utilizzare sempre accumulatori dello stesso tipo! Osservare la corretta polarità! Pericolo di esplosione durante il caricamento degli accumulatori in caso di errata polarità.

IT

#### Apparecchiature mediche



**Attenzione:** Evitare di utilizzare il dittafono in prossimità di apparecchiature mediche. Non è infatti possibile escludere del tutto il rischio di possibili interferenze.

# Indicazioni di sicurezza

---

## Smaltimento

Procedere allo smaltimento dell'apparecchio consegnandolo presso uno dei punti di raccolta istituiti dalla propria società di smaltimento rifiuti comunale (ad es. centro di riciclo materiali). Il simbolo riportato qui a lato indica che non è assolutamente consentito smaltire l'apparecchio assieme ai normali rifiuti domestici! Secondo quanto previsto dalla legge sugli apparecchi elettrici ed elettronici, i proprietari di apparecchi esauriti sono per legge tenuti alla consegna di tutti gli **apparecchi elettrici ed elettronici** presso un centro di rilievo rifiuti in raccolta differenziata. **Smaltire confezioni ed imballaggi** in base a quanto indicato dalle norme in vigore a livello locale.



Non smaltire **accumulatori/batterie** assieme ai rifiuti domestici. Sono numerosi i punti (supermercati, rivendite di articoli elettronici) in cui sono installati appositi contenitori di raccolta per il corretto smaltimento delle batterie esauste.

## 2 Visualizzazioni di display

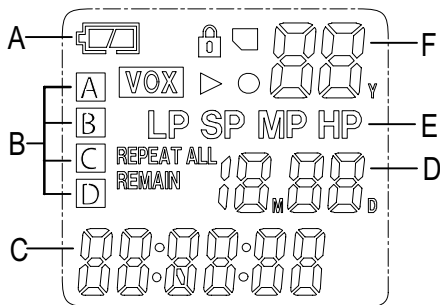

A	Stato di carica batterie		Riprodurre
B	Posti memoria (cartelle)		Registrazione
C	Ore/Minuti/Secondi		HOLD (blocco tasti)
D	Mese/Giorno		Scheda memoria SD; pagina 70
E	Qualità di registrazione		<b>VOX</b> VOX (registrazione con guida vocale)
F	Anno/Messaggi	<b>REPEAT</b>	Ripetere (messaggio attuale)
		<b>REPEAT ALL</b>	Ripetere (tutti i messaggi di una cartella)
		<b>REMAIN</b>	Tempo residuo durante la re- gistrazione

# Elementi di comando

## 3 Elementi di comando

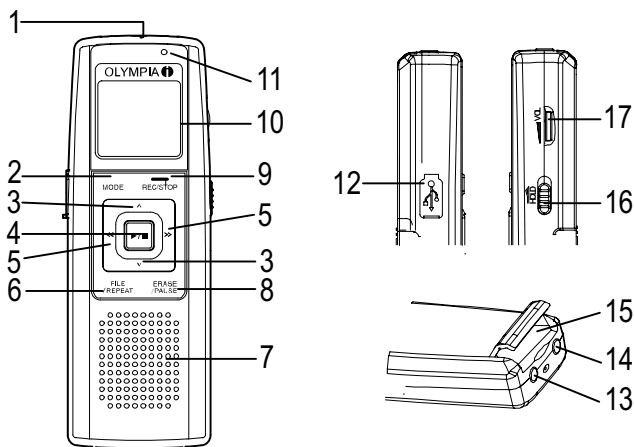

1	Microfono	10	Display LCD
2	Tasto (di selezione) MODE	11	Registrazione attiva (display)
3	Tasto SOPRA/SOTTO	12	Porta USB
4	Tasto RIPRODUCI/STOP	13	Pres a MIC (microfono)
5	Tasto AVANTI/INDIETRO	14	Pres a EAR (auricolare)
6	FILE/REPEAT Tasto Cartella/Ripeti	15	Slot scheda memoria
7	Altoparlante	16	HOLD, blocco tasti ON/OFF
8	ERASE/PAUSE Tasto Cancella/Pausa	17	Rotella volume
9	Tasto REGISTRA/STOP		

## 4 Messa in funzione

### Inserire le batterie

Aprire il vano batterie sfilando e rimuovendo il coperchio.

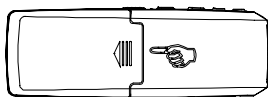

Inserire 2 batterie tipo AAA (non accluse). Osservare la corretta polarità!

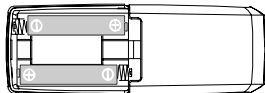

Richiudere quindi il vano batterie.

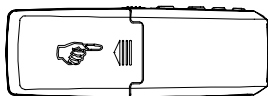

Le batterie sono cariche. 

Le batterie sono scariche. 

Lo stato di carica delle batterie è visualizzato sul display.

**Nota:** In caso di sostituzione delle batterie i messaggi registrati sono memorizzati. Data e orario vanno invece reimpostati.

### Microfono

È possibile collegare un microfono esterno alla presa MIC dell'apparecchio. Non appena il microfono è collegato, il microfono integrato è disattivato automaticamente.

### Auricolare

È possibile collegare una cuffia/un auricolare alla presa EAR dell'apparecchio. Non appena la cuffia/l'auricolare è collegato/a, l'altoparlante è disattivato automaticamente.

# Impostazioni

## 5 Impostazioni

### Impostare data e orario

Una volta inserite le batterie, l'apparecchio è in modalità TIME. Sul display sono visualizzati 1<sub>M</sub> 01<sub>D</sub> (mese, giorno), 00:00:00 (ore, minuti, secondi) ed il numero relativo all'anno. Per impostare data e orario procedere come segue:

Fintanto che data e orario sono visualizzati sul display (modalità TIME), premere il tasto MODE per uscire dalla modalità TIME. Il display visualizza il numero di messaggi, la qualità e la durata del messaggio ecc. Tenere premuto il tasto MODE una seconda volta per richiamare le impostazioni di data e orario. Premere il tasto SOTTO cinque volte, fino ad ottenere la visualizzazione dell'anno (09 è preimpostato).

Premere il tasto AVANTI o INDIETRO per impostare l'anno. Per assumere la modifica, premere il tasto RIPRODUCI/STOP.

Premere il tasto SOTTO. Scorrere con il tasto AVANTI o INDIETRO il mese e confermare quindi la selezione con il tasto RIPRODUCI/STOP. Premere il tasto AVANTI o INDIETRO per impostare il giorno. Per impostare l'orario, procedere secondo quanto descritto precedentemente (mese).

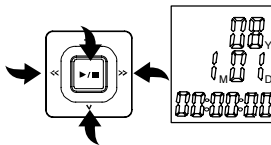
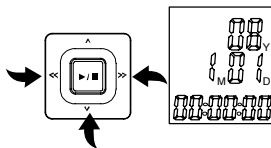
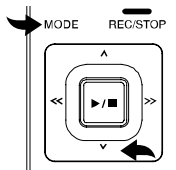

## Inserire l'apparecchio (modalità TIME)

Per inserire l'apparecchio e passare alla modalità TIME, premere il tasto RIPRODUCI/STOP. Data e orario sono visualizzati.

Premere il tasto MODE per passare alla modalità di stand-by.

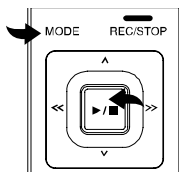

## Spegnere l'apparecchio

Trovandosi in modalità di stand-by, premere il tasto RIPRODUCI/STOP fino a ritrovarsi in modalità TIME.

**Nota:** Non premere alcun tasto per la durata di un minuto in modo da consentire all'apparecchio di spegnersi automaticamente.

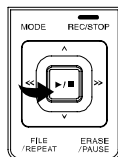

## Modalità di esercizio

Le varie modalità di esercizio sono visualizzate sul display come segue:

Modalità di stand-by	Modalità TIME
<ul style="list-style-type: none"> <li>- Numero di messaggi</li> <li>- Qualità di registrazione</li> <li>- Mese/Giorno</li> <li>- Stato di carica della batteria</li> <li>- Posizione di memoria</li> <li>- Durata del messaggio attuale</li> </ul>	<ul style="list-style-type: none"> <li>- Stato di carica della batteria</li> <li>- Anno</li> <li>- Mese/Giorno</li> <li>- Orario</li> </ul>

**Nota:** Tutte le impostazioni riportate qui di seguito si riferiscono all'apparecchio in modalità di stand-by.

**Nota:** Per uscire da tutte le impostazioni descritte nel presente capitolo, premere il tasto MODE.

# Funzionamento

## 6 Funzionamento

### Qualità di registrazione

Per la registrazione vocale è possibile scegliere tra quattro qualità di registrazione differenti.

Modalità di registrazione	Qualità di registrazione	Max. durata di registrazione
HP (High Play)	migliore possibile	11 ore
MP (Medium Play)	ottima	17 ore
SP (Standard Play)	buona	34 ore
LP (Long Play)	lunghe registrazioni	136 ore

Passare l'apparecchio in modalità di stand-by e premere il tasto MODE fino a quando sul display è visualizzato "SET". Selezionare con il tasto AVANTI o INDIETRO la qualità desiderata.

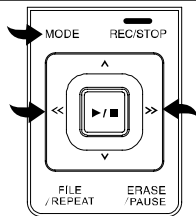

Confermare l'impostazione selezionata con il tasto RIPRODUCI/STOP.

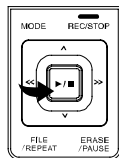

## Gestire i messaggi

L'apparecchio offre 4 cartelle (A, B, C, D) per la memorizzazione dei messaggi. È possibile salvare complessivamente 396 messaggi o 136 ore in modalità LP (vedi Qualità di registrazione a pagina 68). In un file ovvero in una cartella è possibile memorizzare fino a max. 99 messaggi. Per selezionare una cartella:

Premere il tasto FILE/REPEAT per selezionare la cartella/il posto memoria (A, B, C, D) desiderata/o. Il numero visualizzato nell'angolo in alto a destra sul display indica il numero complessivo dei messaggi registrati nella cartella selezionata. La durata visualizzata in basso sul display indica la durata di registrazione complessiva del messaggio selezionato.

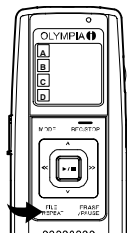

**Nota:** Ogni volta che si registra un messaggio, l'apparecchio assegna un numero progressivo partendo da 1. Con spazio memoria a disposizione esaurito, sul display è visualizzata la dicitura "FULL". Per cancellare messaggi, consultare pagina 75.

## Sensibilità di registrazione

Per impostare la sensibilità di registrazione, tenere premuto il tasto MODE fino a quando sul display è visualizzato "SET". Premere il tasto SOPRA o SOTTO, fino a quando sul display è visualizzato MIC:LO/ HI. Passare con la funzione tramite tasto AVANTI o INDIETRO alla modalità LO se si tratta di voler riprendere rumori molto vicini al microfono. Se si tratta invece di riprendere rumori più distanti, passare con la funzione tramite tasto AVANTI o INDIETRO su HI. Confermare quindi le impostazioni con il tasto RIPRODUCI/STOP.

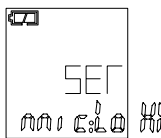

# Funzionamento

## Funzione HOLD (blocco tasti)

Fare scorrere il regolatore HOLD verso sopra (destra) per disattivare tutti i tasti. Sul display è quindi visualizzato il simbolo di un lucchetto. Per attivare i tasti, scorrere con il regolatore HOLD di nuovo indietro.



**Nota:** È possibile spegnere l'apparecchio anche con funzione HOLD attivata.

## Volume

Girare la rotella volume nella direzione desiderata per aumentare o ridurre il volume di quanto riprodotto.



## Funzione scheda memoria

L'apparecchio offre la possibilità di inserire una scheda memoria (SD o SDHC). Premere il tasto MODE fino a quando sul display è visualizzato SET. Premere il tasto SOTTO 3x fino a quando non si ottiene la visualizzazione del simbolo relativo alla scheda memoria. È dato modo di attivare o disattivare questa funzione con il tasto AVANTI o INDIETRO (ON/OFF).

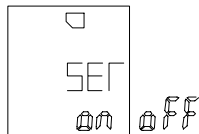

Confermare l'impostazione selezionata con il tasto RIPRODUCI/STOP.

## Attivare/Disattivare la funzione VOX (riconoscimento vocale)

Per attivare o disattivare "VOX", tenere premuto il tasto MODE fino a quando sul display è visualizzato SET. Premere il tasto SOPRA o SOTTO fino a quando sul display è visualizzato "VOX". Con il tasto AVANTI o INDIETRO è ora possibile attivare o disattivare la funzione "VOX". Premere il tasto RIPRODUCI/STOP.

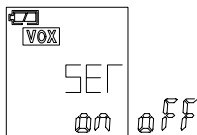

## Registrare

L'apparecchio è dotato di riconoscimento vocale automatico (VOX) (vedi Registrazione con guida vocale a pagina 72). Se "VOX" risulta disattivato (vedi sopra), sarà possibile procedere alla normale registrazione.

Passare con l'apparecchio in modalità di stand-by e selezionare la qualità di registrazione desiderata (vedi Qualità di registrazione a pagina 68).

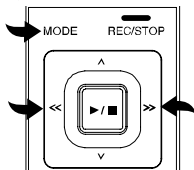

Selezionare una cartella/un posto memoria premendo il tasto FILE/REPEAT (vedi Gestire i messaggi a pagina 69).

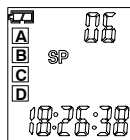

**Dovendo rimuovere le batterie con registrazione in corso, l'operazione di registrazione sarà interrotta.** La registrazione attuale può peraltro subire danni o essere addirittura cancellata. Il dittafono richiede alcuni minuti, prima di riprendere a funzionare in modalità di esercizio normale. Nel frattempo sul display è visualizzato ".....".

Si consiglia di salvare le proprie registrazioni su un PC o supporto dati esterno.

## Funzionamento

Premere in modalità di stand-by il tasto REGISTRA/STOP. Il LED si accende di rosso e rimane acceso per l'intera durata della registrazione. Parlare rivolti verso il microfono o collegare un microfono esterno alla presa MIC e parlare a volume normale. Premere di nuovo il tasto REGISTRA/STOP per concludere la registrazione.

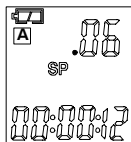

Premere il tasto RIPRODUCI/STOP per ottenere con registrazione in corso la visualizzazione del tempo residuo. Sul display è visualizzato "REMAIN" insieme al tempo residuo.

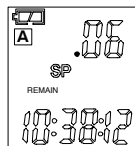

### Registrazione con guida vocale (VOX)

Una volta attivato "VOX", l'apparecchio compie una registrazione soltanto se si parla. Facendo una pausa, anche l'apparecchio interrompe la registrazione e la riprende non appena si continua a parlare.

"VOX" deve risultare attivato (vedi Attivare/Disattivare la funzione VOX a pagina 71). Inserire l'apparecchio e selezionare la qualità di registrazione desiderata (vedi Qualità di registrazione a pagina 68).



Mentre ci si trova in modalità di stand-by, selezionare con il tasto FILE/REPEAT la cartella (A, B, C, D) in cui si intende salvare il messaggio.

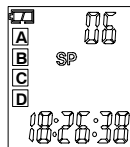

Premere il tasto REGISTRA/STOP per ottenere sul display la visualizzazione del simbolo di registrazione e l'indicazione sulla durata della registrazione attuale. Il LED si accende di rosso. Parlare rivolto verso il microfono integrato oppure utilizzare un microfono esterno collegato alla presa MIC. Non appena si incomincia a parlare, l'apparecchio inizia la registrazione. Se si interrompe la registrazione, il LED sull'apparecchio lampeggia fino a quando la registrazione non è proseguita. Premere sul tasto REGISTRA/STOP per concludere la registrazione.

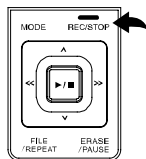

## Nota:

- I primi rumori attivano il registratore e molto probabilmente sono anch'essi registrati.
- Se il volume del parlato cambia, l'apparecchio non interrompe la registrazione.
- La registrazione è interrotta soltanto dopo 2 secondi di silenzio.
- Registrazione continua vedi a pagina 71.
- Con un volume normale (parlando) è ritenuta opportuna una distanza di ca. 10 cm.

## Riprodurre i messaggi

Inserire l'apparecchio, passare alla modalità di stand-by e premere il tasto FILE/REPEAT per selezionare una cartella (A, B, C, D).

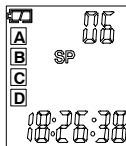

Premere il tasto SOPRA o SOTTO per selezionare il messaggio desiderato. Sul display sono visualizzati il numero e la lunghezza del messaggio.

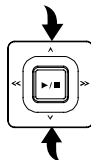

## Funzionamento

Premere il tasto RIPRODUCI/STOP per procedere alla riproduzione del messaggio attuale. Premere con riproduzione in corso il tasto REGISTRA/STOP per verificare l'orario e la data della registrazione. Con riproduzione in corso è possibile interrompere e proseguire la riproduzione premendo il tasto ERASE/PAUSE. Il messaggio non è cancellato.

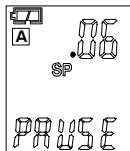

Per saltare in avanti o indietro nella riproduzione attualmente in corso, premere il tasto AVANTI o INDIETRO. La riproduzione scorre quindi ad una velocità di 10 secondi. Una volta raggiunta la posizione desiderata, premere il tasto RIPRODUCI/STOP.

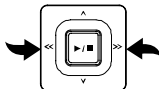

### Ripetere i(l) messaggi(o)

Volendo ripetere la riproduzione di uno o tutti i messaggi, tenere premuto durante la riproduzione di un messaggio il tasto FILE/REPEAT fino a quando sul display è visualizzato "REPEAT" (un messaggio). Tenere premuto di nuovo il tasto FILE/REPEAT fino a quando sul display è visualizzato "REPEAT ALL" (ripetere tutti i messaggi). L'apparecchio ripete uno o tutti i messaggi della cartella selezionata. Per disattivare la funzione di ripetizione, tenere premuto il tasto FILE/REPEAT.

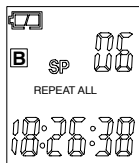

## Ripetere i messaggi (sequenza)

Per ripetere una determinata parte di un messaggio, premere con riproduzione in corso una volta il tasto FILE/REPEAT. Sul display è visualizzato "A" a definire il punto iniziale della sequenza. Premere nel punto in cui si intende iniziare la riproduzione di nuovo il tasto FILE/REPEAT. Sul display è visualizzato "b" a definire il punto finale.

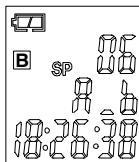

## Interrompere la ripetizione

Per interrompere la ripetizione, premere il tasto RIPRODUCI/STOP.

## Interrompere la riproduzione

Per interrompere la riproduzione, premere il tasto ERASE/PAUSE. Sul display è visualizzato "PAUSE". Per procedere la riproduzione, premere di nuovo il tasto ERASE/PAUSE. Il messaggio non è cancellato.

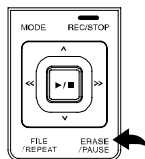

## Cancellare il messaggio

Selezionare il messaggio da cancellare e premere il tasto ERASE/PAUSE. Sul display appare "DEL" ed il messaggio è riprodotto. Premere con riproduzione in corso di nuovo il tasto ERASE/PAUSE per cancellare il messaggio.

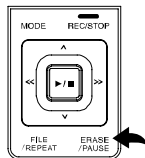

# Funzionamento

## Cancellare tutti i messaggi

Selezionare la cartella che si intende cancellare (A, B, C, D) e tenere premuto il tasto ERASE/PAUSE fino a quando sul display è visualizzato "No dEL ALL". Premere il tasto SOPRA o SOTTO fino a quando sul display è visualizzato "YES". Premere il tasto RIPRODUCI/STOP per cancellare tutti i messaggi dalla cartella selezionata.

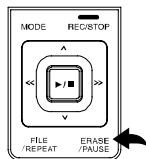

**Nota:** Una volta eseguita la cancellazione di tutti i messaggi non sarà possibile ripristinarli.

## Modificare i messaggi (dividere)

Selezionare la cartella desiderata e tenere premuto prima il tasto SOTTO (1) fino a quando sul display è visualizzato "Edt". Selezionare un messaggio. Premere il tasto RIPRODUCI/STOP (2) per ottenere la riproduzione del messaggio.

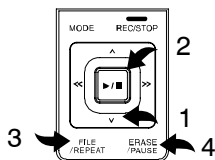

Premere contemporaneamente il tasto FILE/REPEAT (3) per eseguire un taglio. Il messaggio risulta quindi diviso nel punto evidenziato. Premere il tasto RIPRODUCI/STOP (2) per confermare. Dal messaggio preesistente ne sono stati creati due.

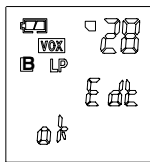

## Modificare il messaggio (tagliare)

Selezionare la cartella desiderata. Premere e tenere premuto il tasto SOTTO (1) fino a quando sul display è visualizzato "Edt". Selezionare un messaggio e premere il tasto RIPRODUCI/STOP (2) per riprodurre il messaggio.

Premere con riproduzione in corso il tasto ERASE/PAUSE (4) per definire il punto iniziale. Sul display è visualizzato "A St". Premere il tasto ERASE/PAUSE (4) per definire il punto finale. Sul display è visualizzato "bEd". Premere il tasto RIPRODUCI/STOP (2) per confermare la procedura. Il messaggio è tagliato tra punto iniziale e punto finale.

## Formatta apparecchio (cancella TUTTO)

Tenere premuto il tasto MODE fino a quando sul display è visualizzato "SET". Premere il tasto SOTTO fino a quando sul display è visualizzato "FoR".

Servirsi del tasto AVANTI o INDietro per selezionare "Yes". Premere e tenere quindi premuto il tasto RIPRODUCI/STOP. Tutti i dati e i messaggi memorizzati sull'apparecchio sono cancellati.

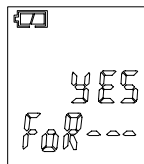
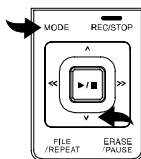

**Nota:** Selezionare "No" nel caso non si intendesse formattare l'apparecchio.

**Nota:** Una volta eseguita la formattazione dell'apparecchio non è possibile ripristinare dati e messaggi.

**Nota:** La formattazione dura all'incirca 20 secondi; durante tale operazione tutti i tasti non rispondono ad alcuna funzione.

**Nota:** I dati così cancellati non possono essere ripristinati.

## Specifiche tecniche

### 7 Specifiche tecniche

#### Specifiche tecniche

Tipo di memoria	Memoria flash integrata da 512 MB, si consiglia l'uso di schede memoria SD e SDHC (fino a 8 GB)
Max. durata di registrazione	136 ore in modalità LP
Altoparlante	0,2 W (8 Ohm)
Potenza di uscita	100 mW
Alimentazione	3 V, 2 x batterie tipo AAA
Autonomia	15 ore in caso di registrazione 12 ore in caso di riproduzione a metà volume
Misure	115 (H) x 40 (L) x 20 (P) mm
Peso (senza batterie)	50 g
USB	2.0

Quanto registrato è salvato come file \*.mp3. L'apparecchio può essere collegato ad un computer con l'ausilio del cavo USB in modo da consentire eventuali operazioni di back-up, modifica, compressione ecc. delle registrazioni.

Un software idoneo allo scopo va eventualmente scaricato da Internet.

Olympia non fornisce alcuna garanzia per i programmi di altri produttori.

<b>1</b>	<b>Advertencias de seguridad</b>	<b>80</b>
	Uso previsto	80
	Utilización en un entorno extremo	80
	Pilas	80
	Baterías recargables	80
	Aparatos médicos	80
	Eliminación	81
<b>2</b>	<b>Indicaciones de la pantalla</b>	<b>82</b>
<b>3</b>	<b>Elementos de manejo</b>	<b>83</b>
<b>4</b>	<b>Puesta en servicio</b>	<b>84</b>
	Colocación de las pilas	84
	Micrófono	84
	Auriculares	84
<b>5</b>	<b>Ajustes</b>	<b>85</b>
	Ajustar la fecha y la hora	85
	Conectar el aparato (modo TIME)	86
	Desconectar el aparato	86
	Modos de servicio	86
<b>6</b>	<b>Manejo</b>	<b>87</b>
	Calidad de grabación	87
	Administrar mensajes	88
	Sensibilidad de grabación	88
	Función HOLD (bloqueo de teclas)	89
	Volumen	89
	Función de tarjeta de memoria	89
	Activar/desactivar VOX (detección de voz)	90
	Grabación	90
	Grabación controlada por voz (VOX)	91
	Reproducir mensajes	92
	Repetir mensaje(s)	93
	Repetir mensajes (extracto)	94
	Cancelar la repetición	94
	Cancelar la reproducción	94
	Borrar mensaje	94
	Borrar todos los mensajes	95
	Editar mensajes (dividir)	95
	Editar mensajes (cortar)	96
	Formatear el aparato (borrar TODO)	96
<b>7</b>	<b>Datos técnicos</b>	<b>97</b>
	Datos técnicos	97

# Advertencias de seguridad

## 1 Advertencias de seguridad

Lea detenidamente este manual de instrucciones.

### Uso previsto

Este dictáfono sirve para grabar cualquier tipo de voz.

Cualquier otro uso se considera no conforme al objetivo previsto. Por favor, tenga en cuenta que sin permiso previo no está permitido borrar los mensajes grabados, a no ser que sea para fines privados. No utilice el aparato mientras esté conduciendo un coche, una moto, etc., ya que la distracción aumenta el peligro de sufrir un accidente. Se prohíbe expresamente cualquier modificación o transformación. No abra el aparato bajo ningún concepto ni intente repararlo usted mismo.

### Utilización en un entorno extremo

Evite cualquier carga producida por humo, polvo, vibraciones, sustancias químicas, humedad, calor o radiación solar directa.

### Pilas



**Atención:** el aparato funciona exclusivamente con pilas. Queda prohibido cualquier otro tipo de alimentación eléctrica.

### Baterías recargables



**Atención en caso de utilizar baterías recargables:** no tire las baterías recargables al fuego. ¡Utilice sólo baterías recargables del mismo tipo! ¡Preste atención a la polaridad correcta! En caso de una polaridad invertida de las baterías recargables existe peligro de explosión durante la carga.

ES

### Aparatos médicos



**Atención:** no utilice el dictáfono cerca de aparatos médicos. No se pueden descartar por completo posibles repercusiones.

### Eliminación

Si desea desechar el aparato, llévalo a un punto de recogida de su municipio (por ejemplo, un centro de reciclaje). ¡El símbolo que aparece a continuación indica que el aparato no debe desecharse nunca junto con la basura doméstica! De acuerdo con la ley sobre aparatos eléctricos y electrónicos, los propietarios de aparatos antiguos están obligados a desechar los **aparatos eléctricos y electrónicos** viejos en un contenedor separado de la basura doméstica. **Los materiales de embalaje** se pueden eliminar según las prescripciones locales.



**No eliminar las baterías recargables/pilas** a través de las basuras domésticas. En muchos sitios (supermercado, tienda de aparatos eléctricos) existen recipientes de recogida para la correcta eliminación de las baterías.

## 2 Indicaciones de la pantalla

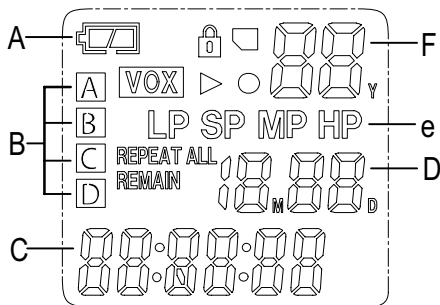

A	Indicación del estado de la batería	▶	Reproducción
B	Puestos de memoria (carpeta)	○	Grabación
C	Horas/minutos/segundos	🔒	HOLD (bloqueo de teclas)
D	Mes/día	📄	Tarjeta de memoria SD; página 89
E	Calidad de grabación	<b>VOX</b>	VOX (grabación controlada por voz)
F	Año/mensajes	<b>REPEAT</b>	Repetición (mensaje actual)
		<b>REPEAT ALL</b>	Repetición (todos los mensajes de una carpeta)
		<b>REMAIN</b>	Tiempo restante durante la grabación

## 3 Elementos de manejo

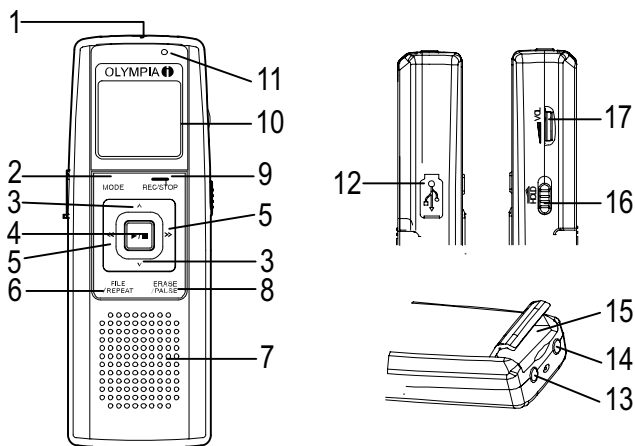

1	Micrófono	10	Pantalla LCD
2	Tecla MODE (selección)	11	Grabación activa (indicación)
3	Tecla ARRIBA/ABAJO	12	Conexión USB
4	Tecla DE REPRODUCCIÓN/INTERRUPCIÓN	13	Hembrilla MIC (micrófono)
5	Tecla DE AVANCE/RETROCESO	14	Hembrilla EAR (auriculares)
6	Tecla FILE/REPEAT (carpeta/repetición)	15	Compartimento de tarjeta de memoria
7	Altavoz	16	HOLD, bloqueo de teclas activado/desactivado
8	Tecla ERASE/PAUSE (borrar/pausa)	17	Ruleta de volumen
9	Tecla GRABACIÓN/INTERRUPCIÓN		

## Puesta en servicio

### 4 Puesta en servicio

#### Colocación de las pilas

Abra el compartimento de pilas sacando y retirando la cubierta.

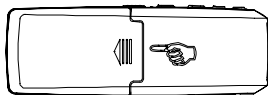

Introduzca 2 pilas AAA (no incluidas en el volumen de suministro). Preste atención a la polaridad correcta.

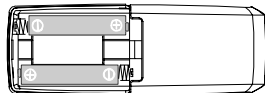

Vuelva a cerrar el compartimento de pilas.

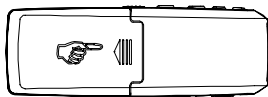

Las pilas están cargadas. 

Las pilas están vacías. 

Se muestra el nivel de carga de las pilas en la pantalla.

**Advertencia:** en caso de sustitución de las pilas se guardan los mensajes grabados. La fecha y la hora deben volver a ajustarse.

ES

#### Micrófono

Se puede conectar un micrófono externo a la hembra MIC del aparato. Una vez conectado el micrófono, se desactiva el micrófono integrado.

#### Auriculares

Se pueden conectar auriculares a la hembra EAR del aparato. Una vez conectados los auriculares, se desactiva el altavoz automáticamente.

## 5 Ajustes

### Ajustar la fecha y la hora

Una vez introducidas las pilas, el aparato se encuentra en el modo TIME. En la pantalla aparecen 1<sub>M</sub> 01<sub>D</sub> (mes, día), 00:00:00 (horas, minutos, segundos.) y el año. Ajustar la fecha y la hora como sigue:

Mientras se muestra la fecha y la hora en la indicaciones de la pantalla (modo TIME), pulse la tecla MODE para salir del modo TIME. En la pantalla aparecen el número de mensajes, la calidad, la duración del mensaje, etc. Mantenga pulsada la tecla MODE para visualizar los ajustes de la fecha y de la hora. Pulse la tecla ABAJO cinco veces hasta que se visualice el año (preajuste 09).

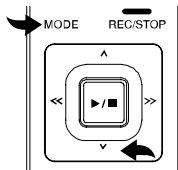

Pulse la tecla AVANCE o RETROCESO para ajustar el año. Pulse la tecla REPRODUCCIÓN/INTERRUPCIÓN para aceptar las modificaciones.

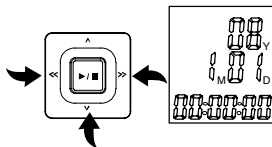

Pulse la tecla ABAJO. Seleccione el mes con la tecla AVANCE o RETROCESO y confirme su selección con la tecla REPRODUCCIÓN/INTERRUPCIÓN. Pulse la tecla AVANCE o RETROCESO para ajustar el día.

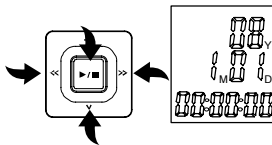

Proceda según la descripción anterior para ajustar la hora (mes).

# Ajustes

## Conectar el aparato (modo TIME)

Pulse la tecla REPRODUCCIÓN/INTERRUPCIÓN para conectar el aparato y acceder al modo TIME. Se muestran la fecha y la hora.

Pulse la tecla MODE para cambiar del modo TIME al modo de reposo.

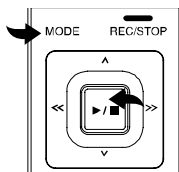

## Desconectar el aparato

Estando en el modo de reposo, pulse la tecla REPRODUCCIÓN/INTERRUPCIÓN hasta que se encuentre en el modo TIME.

**Advertencia:** si durante un minuto no se pulsa ninguna tecla, el aparato se desconecta automáticamente.

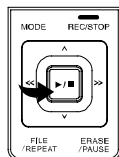

## Modos de servicio

Los diferentes modos de servicio se muestran de la siguiente manera en la pantalla:

Modo de reposo	Modo TIME
<ul style="list-style-type: none"><li>- Número de mensajes</li><li>- Calidad de grabación</li><li>- Mes/día</li><li>- Capacidad de pila</li><li>- Puesto de memoria</li><li>- Duración del mensaje actual</li></ul>	<ul style="list-style-type: none"><li>- Capacidad de pila</li><li>- Año</li><li>- Mes/día</li><li>- Hora</li></ul>

**Advertencia:** para todos los ajustes que figuran a continuación se da por sentado que se encuentra en el modo de reposo.

**Advertencia:** pulse la tecla MODE para salir de cualquiera de los ajustes que se describen en este capítulo.

## 6 Manejo

### Calidad de grabación

Se puede elegir entre cuatro calidades de grabación diferentes para la grabación verbal.

Modo de grabación	Calidad de grabación	Máxima duración de grabación
HP (High Play)	La mejor posible	11 horas
MP (Medium Play)	Muy buena	17 horas
SP (Standard Play)	Buena	34 horas
LP (Long Play)	Para grabaciones largas	136 horas

Conmute el aparato al modo de reposo y pulse la tecla MODE hasta que aparezca "SET" en la pantalla. Seleccione la calidad deseada con la tecla AVANCE o RETROCESO.

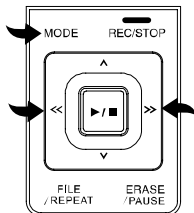

Confirme el ajuste seleccionado con la tecla REPRODUCCIÓN/INTERRUPCIÓN.

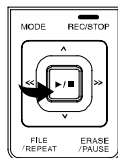

# Manejo

## Administrar mensajes

Este aparato ofrece 4 carpetas (A, B, C, D) para guardar los mensajes. Se puede grabar un total de 396 mensajes o 136 horas en el modo LP (ver calidad de grabación, página 87). La capacidad de cada carpeta es de 99 mensajes. Proceda como sigue para seleccionar una carpeta:

Pulse la tecla FILE/REPEAT para seleccionar la carpeta deseada o el puesto de memoria deseado (A, B, C, D). El número en la esquina superior derecha de la pantalla muestra el número total de mensajes grabados en la correspondiente carpeta. El tiempo en la parte inferior de la pantalla indica el tiempo de grabación total del mensaje seleccionado.

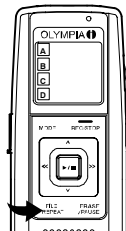

**Advertencia:** cada vez que se graba un mensaje, el aparato genera un número correlativo, comenzando por 1. Cuando la memoria está llena, la pantalla muestra "FULL". En la página 94 se le informa sobre cómo borrar mensajes.

## Sensibilidad de grabación

Mantenga pulsada la tecla MODE hasta que aparezca "SET" en la pantalla para ajustar la sensibilidad de grabación. Pulse la tecla ARRIBA o ABAJO hasta que aparezca MIC:LO/HI en la pantalla.

Ajuste la función a LO con la tecla AVANCE o RETROCESO cuando quiera grabar ruidos que se encuentren muy cerca del micrófono. Cuando grabe ruidos que se encuentran más alejados, ajuste la función a HI con la tecla AVANCE o RETROCESO. Confirme los ajustes con la tecla REPRODUCCIÓN/INTERRUPCIÓN.

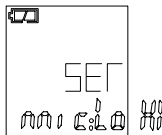

## Función HOLD (bloqueo de teclas)

Desplace el regulador HOLD hacia arriba (a la derecha) para desactivar todas las teclas. En la pantalla aparece el símbolo de un candado. Vuelva a desplazar el regulador HOLD a su posición anterior para activar las teclas.



**Advertencia:** también es posible apagar el aparato con la función HOLD activada.

## Volumen

Gire la ruleta de volumen en el sentido deseado para subir o bajar el volumen de la emisión de ruido.



## Función de tarjeta de memoria

El aparato puede alojar una tarjeta de memoria (SD o SDHC). Pulse la tecla MODE hasta que aparezca SET en la pantalla. Pulse tecla AB-AJO 3x hasta que aparezca el símbolo de la tarjeta de memoria. Tiene la posibilidad de activar o desactivar esta función con la tecla AVANCE o RETROCESO (ON/OFF).

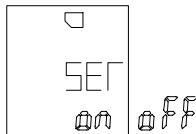

Confirme el ajuste seleccionado con la tecla REPRODUCCIÓN/INTERRUPCIÓN.

# Manejo

## Activar/desactivar VOX (detección de voz)

Mantenga pulsada la tecla MODE hasta que aparezca SET para activar/desactivar "VOX". Pulse la tecla ARRIBA o ABAJO hasta que aparezca "VOX" en la pantalla. La tecla AVANCE o RETROCESO permite activar o desactivar la función "VOX". Confirme su selección con la tecla REPRODUCCIÓN/INTERRUPCIÓN.

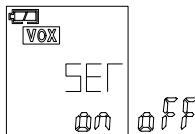

## Grabación

El aparato está equipado con una detección de voz automática (VOX) (ver grabación controlada por voz, página 91). Si la función "VOX" está desactivada (ver arriba), pueden efectuarse grabaciones normales.

Ponga el aparato en el modo de reposo y seleccione la calidad de grabación deseada (ver calidad de grabación, página 87).

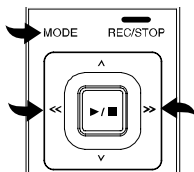

Selecciona una carpeta o un puesto de memoria pulsando la tecla FILE/REPEAT (ver administrar mensajes, página 88).

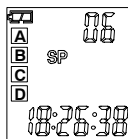

**Si durante la grabación se sacan las pilas, la grabación se interrumpirá.** La grabación actual puede dañarse o borrarse. El dictáfono necesita algunos minutos para restablecer el servicio normal. Durante esta fase se visualiza "....." en la pantalla. Se recomienda guardar las grabaciones en un PC o en soportes de datos externos.

Pulse la tecla GRABACIÓN/PARADA mientras se encuentra en el modo de reposo. El LED se ilumina en rojo y aparece el tiempo que está transcurriendo. Hable a través del micrófono integrado o conecte un micrófono externo a la hembra MIC y hable con un volumen normal. Vuelva a pulsar la tecla GRABACIÓN/PARADA para finalizar la grabación.

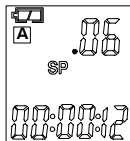

Pulse la tecla REPRODUCCIÓN/INTERRUPCIÓN para visualizar el tiempo restante durante la grabación. En la pantalla aparece "REMAIN" y se visualiza el tiempo restante.

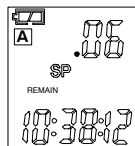

## Grabación controlada por voz (VOX)

Cuando está activada la función "VOX", el aparato sólo graba cuando usted está hablando. Cuando hace una pausa, el aparato interrumpe la grabación y sólo la continúa cuando usted siga hablando.

La función "VOX" debe estar activada (ver activar/desactivar VOX, página 90). Conecte el aparato y seleccione la calidad de grabación deseada (ver calidad de grabación, página 87).



Mientras se encuentra en el modo de reposo, seleccione una carpeta (A, B, C, D) con la tecla FILE/REPEAT en la que se debe guardar el mensaje.

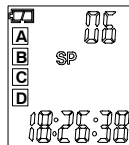

# Manejo

Después de pulsar la tecla GRABACIÓN/PARADA aparecerán en la pantalla el símbolo de grabación y la indicación de tiempo para la grabación actual. Los LED se iluminan en rojo. Hable a través del micrófono integrado o conecte un micrófono externo a la hembra MIC. El aparato inicia la grabación en cuanto usted comience a hablar. Cuando el aparato interrumpe la grabación, parpadea el LED del aparato hasta que la grabación continúe. Pulse la tecla GRABACIÓN/PARADA para finalizar la grabación.

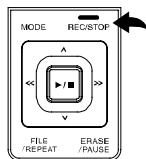

## Advertencias:

- Los primeros ruidos sirven para activar la grabadora, por lo que es posible que no sean grabados.
- Un cambio del volumen de la voz no significa que el aparato interrumpa la grabación.
- La grabación se interrumpe al cabo de un silencio de 2 segundos.
- Grabación continua, ver la página 90.
- Con un volumen normal (hablar) resulta adecuada una distancia de unos 10 cm.

## Reproducir mensajes

Conecte el aparato, cambie al modo de reposo, pulse la tecla FILE/REPEAT y seleccione una carpeta (A, B, C, D).

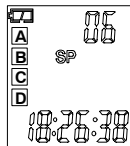

Pulse la tecla ARRIBA ABAJO para seleccionar el mensaje deseado. En la pantalla se muestra el número y la duración del mensaje.

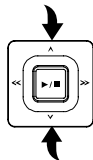

Pulse la tecla REPRODUCCIÓN/INTERRUPCIÓN para reproducir el mensaje actual. Pulse la tecla GRABACIÓN/INTERRUPCIÓN durante la reproducción para comprobar la hora y la fecha de la grabación. Durante la reproducción puede detener y continuar la reproducción pulsando la tecla ERASE/PAUSE. El mensaje no se borrará.

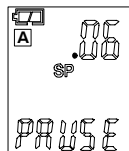

Pulse la tecla AVANCE o RETROCESO para activar el avance o el retroceso durante la reproducción actual. La reproducción se inicia entonces con 10 segundos. Pulsar la tecla REPRODUCCIÓN/INTERRUPCIÓN en el momento deseado.

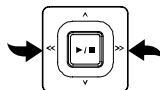

## Repetir mensaje(s)

Si desea repetir uno o todos los mensajes, mantenga pulsada la tecla FILE/REPEAT durante la reproducción de un mensaje hasta que aparezca "REPEAT" (un mensaje) en la pantalla. Vuelva a mantener pulsada la tecla FILE/REPEAT hasta que aparezca "REPEAT ALL" (repetir todos los mensajes). El aparato repite uno o todos los mensajes de la carpeta mostrada. Mantenga pulsada la tecla FILE/REPEAT para desactivar la repetición.

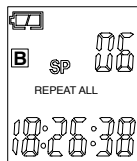

# Manejo

## Repetir mensajes (extracto)

Pulse una vez la tecla FILE/REPEAT durante la reproducción para escuchar una determinada parte de un mensaje. En la pantalla aparece una "A" para indicar que se ha marcado el punto de inicio. Vuelva a pulsar la tecla FILE/REPEAT en el punto deseado de la reproducción. En la pantalla aparece una "b" para indicar que se ha marcado el punto final.

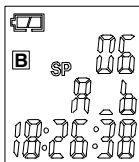

## Cancelar la repetición

Pulse la tecla REPRODUCCIÓN/INTERRUPCIÓN para cancelar la repetición.

## Cancelar la reproducción

Pulse la tecla ERASE/PAUSE para cancelar la reproducción. En la pantalla aparece "PAUSE". Vuelva a pulsar la tecla ERASE/PAUSE para continuar con la reproducción. El mensaje no se borrará.

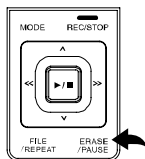

## Borrar mensaje

Pulse la tecla ERASE/PAUSE para seleccionar el mensaje a borrar. En la pantalla aparece "DEL" y se reproduce el mensaje. Vuelva a pulsar la tecla ERASE/PAUSE durante la reproducción para borrar el mensaje.

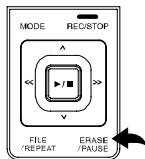

## Borrar todos los mensajes

Seleccione la carpeta que desea borrar (A, B, C, D) y mantenga pulsada la tecla ERASE/PAUSE hasta que aparezca "No dEL ALL" en la pantalla. Pulse la tecla ARRIBA ABAJO hasta que aparezca "YES" en la pantalla. Pulse la tecla REPRODUCCIÓN/INTERRUPCIÓN para borrar todos los mensajes en la carpeta seleccionada.

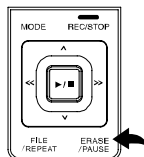

**Advertencia:** no se puede deshacer el borrado de mensajes.

## Editar mensajes (dividir)

Seleccione la carpeta deseada y mantenga pulsada primero la tecla ABAJO (1) hasta que aparezca "Edt" en la pantalla. Seleccione un mensaje. Pulse la tecla REPRODUCCIÓN/INTERRUPCIÓN (2) para reproducir el mensaje.

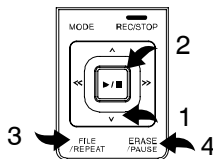

Pulse en cualquier momento la tecla FILE/REPEAT (3) para insertar el corte. El mensaje se divide en este punto.

Pulse la tecla REPRODUCCIÓN/INTERRUPCIÓN (2) para confirmar su acción. Se han generado dos mensajes en base a un mensaje disponible.

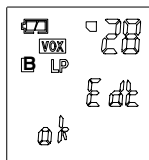

# Manejo

## Editar mensajes (cortar)

Seleccione la carpeta deseada. Pulse y mantenga pulsada la tecla ABAJO (1) hasta que aparezca "Edt" en la pantalla. Seleccione un mensaje y pulse la tecla REPRODUCCIÓN/INTERRUPCIÓN (2) para reproducir el mensaje.

Pulse la tecla ERASE/PAUSE (4) durante la reproducción para definir el punto de inicio. En la pantalla aparece "A St". Pulse la tecla ERASE/PAUSE (4) para definir el punto final. En la pantalla aparece "bEd". Pulse la tecla REPRODUCCIÓN/INTERRUPCIÓN (2) para confirmar la acción. Se corta el mensaje entre el punto de inicio y el punto final.

## Formatear el aparato (borrar TODO)

Mantenga pulsada la tecla MODE hasta que aparezca "SET" en la pantalla. Pulse la tecla ABAJO hasta que aparezca "FoR" en la pantalla.

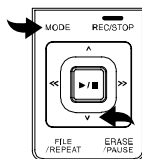

Utilice la tecla AVANCE o RETROCESO para seleccionar "Yes". A continuación pulse y mantenga pulsada la tecla REPRODUCCIÓN/INTERRUPCIÓN. Se borrarán todos los datos y mensajes en el aparato.

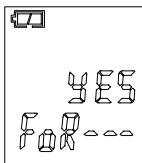

**Advertencia:** seleccione "No" si no desea formatear el aparato.

**Advertencia:** no se puede deshacer el proceso de formatear del aparato.

**Advertencia:** el proceso de formatear dura unos 20 segundos. Todas las teclas están sin función durante este tiempo.

**Advertencia:** no se puede deshacer el borrado de los datos.

## 7 Datos técnicos

### Datos técnicos

Tipo de memoria	Memoria flash integrada de 512 MB, posibilidad de utilizar tarjetas de memoria SD y SDHC (hasta 8 GB)
Máxima duración de grabación	136 horas en el modo LP
Altavoz	0,2 W (8 ohmios)
Potencia de salida	100 mW
Fuente de corriente	3 V, 2 pilas AAA
Tiempo de funcionamiento	15 horas de grabación 12 horas de reproducción con medio volumen
Dimensiones	115 (altura) x 40 (anchura) x 20 (fondo) mm
Peso (sin pilas)	50 g
USB	2.0

Las grabaciones se guardan como archivos \*.mp3. El cable USB permite conectar el aparato a un ordenador para guardar, editar, comprimir, etc. las grabaciones.

Un software adecuado puede descargarse en Internet.

Olympia no asume ninguna garantía para programas de otros fabricantes.

# Inhoudsopgave

---

<b>1</b>	<b>Veiligheidsinstructies</b> . . . . .	<b>99</b>
	Bedoeld gebruik . . . . .	99
	Gebruik onder extreme omstandigheden . . . . .	99
	Batterijen . . . . .	99
	Oplaadbare accu's . . . . .	99
	Medische apparatuur . . . . .	99
	Milieuverantwoord afvoeren . . . . .	100
<b>2</b>	<b>Informatie op het display</b> . . . . .	<b>101</b>
<b>3</b>	<b>Bedieningselementen</b> . . . . .	<b>102</b>
<b>4</b>	<b>In gebruik nemen</b> . . . . .	<b>103</b>
	Batterijen plaatsen . . . . .	103
	Microfoon . . . . .	103
	Hoofdtelefoon . . . . .	103
<b>5</b>	<b>Instellingen</b> . . . . .	<b>104</b>
	Datum en tijd instellen . . . . .	104
	Apparaat inschakelen (TIME-modus) . . . . .	105
	Apparaat uitschakelen . . . . .	105
	Modi . . . . .	105
<b>6</b>	<b>Bediening</b> . . . . .	<b>106</b>
	Opnamekwaliteit . . . . .	106
	Berichten beheren . . . . .	107
	Opnamegevoeligheid . . . . .	107
	Hold-functie (toetsenblokkering) . . . . .	108
	Volume . . . . .	108
	Geheugenkaartfunctie . . . . .	108
	VOX (spraakherkenning) inschakelen/uitschakelen . . . . .	109
	Opnemen . . . . .	109
	Sprakgestuurde opname (VOX) . . . . .	110
	Berichten afspelen . . . . .	111
	Bericht(en) herhalen . . . . .	112
	Berichten herhalen (fragment) . . . . .	113
	Herhalen afbreken . . . . .	113
	Weergave onderbreken . . . . .	113
	Bericht wissen . . . . .	113
	Alle berichten wissen . . . . .	114
	Berichten bewerken (splitsen) . . . . .	114
	Berichten bewerken (knippen) . . . . .	115
	Apparaat formatteren (ALLES wissen) . . . . .	115
<b>7</b>	<b>Technische gegevens</b> . . . . .	<b>116</b>
	Technische gegevens . . . . .	116

## 1 Veiligheidsinstructies

Lees deze gebruiksaanwijzing aandachtig door.

### Bedoeld gebruik

Dit dicteerapparaat is geschikt voor het opnemen van alle soorten spraak.

Elk ander gebruik is in strijd met de voorschriften. Houd er rekening mee dat het overnemen van opgenomen berichten zonder toestemming, behalve voor privé doeleinden, verboden is. Gebruik het apparaat nooit gedurende het besturen van een auto, motor, enzovoort; de kans op ongevallen door afleiding neemt toe. Eigenmachtige wijzigingen of ombouw zijn niet toegestaan. Open het apparaat in geen geval zelf en probeer het niet zelf te repareren.

### Gebruik onder extreme omstandigheden

Voorkom belastingen door rook, stof, schokken, chemicaliën, vocht, hitte of directe zonnestraling.

### Batterijen



**Let op:** Het apparaat werkt alleen op batterijen. Elke ander type voeding is verboden.

### Oplaadbare accu's



**Let op bij gebruik van accu's:** Gooi accu's nooit in het vuur. Gebruik alleen accu's van hetzelfde type! Let op de juiste aansluiting van de polen! Als de accu's verkeerd worden geplaatst, bestaat bij het opladen explosiegevaar.

### Medische apparatuur



**Let op:** Gebruik het dicteerapparaat niet in de buurt van medische apparaten. Beïnvloeding kan niet volledig worden uitgesloten.

# Veiligheidsinstructies

---

## Milieuverantwoord afvoeren

Als u het apparaat wilt afvoeren, brengt u het naar een inzamelingspunt in uw gemeente. Het nevenstaande pictogram betekent dat u het apparaat in geen geval bij het huisvuil mag gooien! Volgens de wet op elektrische en elektronische apparaten zijn eigenaars van oude apparaten verplicht om oude **elektrische en elektronische apparaten** naar een gescheiden afvalinzameling te brengen. **Verpakkingsmaterialen** voert u af volgens de lokale voorschriften.



Gooi **accu's/batterijen** niet bij het huisvuil. Op diverse plaatsen (supermarkt, winkel in elektrische apparatuur) staan speciale bakken om batterijen op de juiste manier af te voeren.

## 2 Informatie op het display

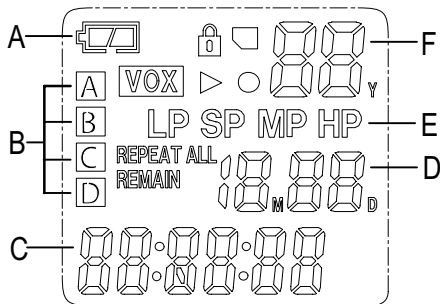

A	Batterijstatusindicator		Afspelen
B	Opslagplaatsen (mappen)		Opnemen
C	Uren/minuten/seconden		HOLD (toetsenblokkering)
D	Maand/dag		SD-geheugenkaart; pagina 108
E	Opnamekwaliteit	<b>VOX</b>	VOX (spraakgestuurde opname)
F	Jaar/berichten	<b>REPEAT</b>	Herhalen (Huidig bericht)
		<b>REPEAT ALL</b>	Herhalen (Alle berichten in een map)
		<b>REMAIN</b>	Resterende tijd gedurende de opname

# Bedieningselementen

## 3 Bedieningselementen

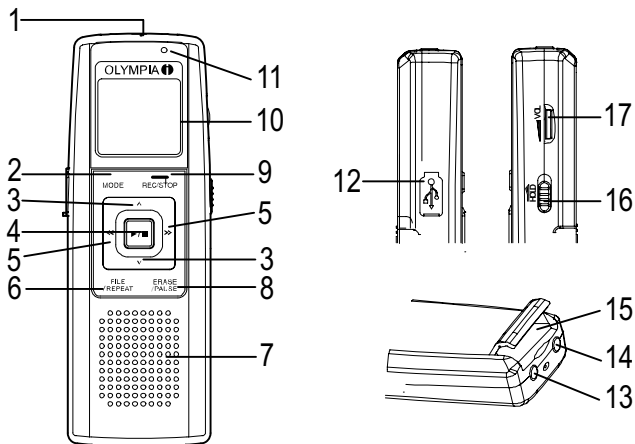

1	Microfoon	10	Lcd-display
2	MODUS (selectie)-knop	11	Opname actief (weergave)
3	OMHOOG/OMLAAG-knop	12	USB-poort
4	AFSPELEN/STOP-KNOP	13	MIC (microfoon)-connector
5	VOORUIT/TERUG-knop	14	EAR (oortelefoon)-connector
6	FILE/REPEAT (Map/Herhalen)-knop	15	Geheugenkaartvakje
7	Luidspreker	16	HOLD, toetsenblokkering Aan/Uit
8	ERASE/PAUSE (Wissen/Pauze)-knop	17	Volumewieltje
9	OPNAME/STOP-knop		

## 4 In gebruik nemen

### Batterijen plaatsen

Open het batterijvak door eruit trekken en eraf nemen van de afdekking.

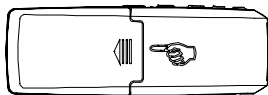

Plaats 2 AAA batterijen (niet bijgeleverd). Let op de juiste aansluiting van de polen.

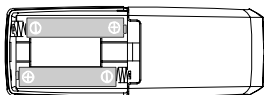

Sluit het batterijvak weer.

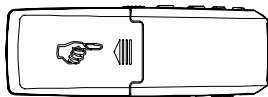

De batterijen zijn vol.



De batterijen zijn leeg.



De oplading van de batterijen wordt op het display weergegeven.

**Opmerking:** Bij vervanging van de batterijen blijven opgenomen berichten bewaard. Datum en tijd moeten nogmaals worden ingesteld.

### Microfoon

U kunt een externe microfoon op de MIC-connector van het apparaat aansluiten. Zodra de microfoon aangesloten is, wordt de geïntegreerde microfoon uitgeschakeld.

### Hoofdtelefoon

U kunt een hoofd-/oortelefoon op de EAR-connector van het apparaat aansluiten. Zodra de hoofd-/oortelefoon aangesloten is, wordt de luidspreker automatisch uitgeschakeld.

# Instellingen

## 5 Instellingen

### Datum en tijd instellen

Als de batterijen geplaatst zijn, bevindt het apparaat zich in de TIME-modus. Vervolgens verschijnen 1<sub>M</sub> 01<sub>D</sub> (maand, dag), 00:00:00 (uur, min, sec.) en het jaartal op het display. Stel de datum en tijd als volgt in:

Zolang datum en tijd op het display worden weergegeven (TIME-modus), houdt u de MODE-knop ingedrukt om de TIME-modus te verlaten. Aantal berichten, kwaliteit, duur van het bericht enzovoort verschijnen op het display. Houd de MODE-knop nogmaals ingedrukt om de datum- en tijdsinstellingen op te roepen. Druk de OMLAAG-knop vijfmaal in totdat het jaar (standaardinstelling 09) wordt weergegeven.

Druk op de VOORUIT- of TERUG-knop voor instelling van het jaar. Om de wijzigingen over te nemen drukt u op de AFSPLEEN/STOP-knop.

Druk op de OMLAAG-knop. Selecteer met de VOORUIT- of TERUG-knop de maand en bevestig met de AFSPLEEN/STOP-knop. Druk op de VOORUIT- of TERUG-knop voor instelling van het dag. Om de tijd in te stellen gaat u volgens de bovenstaande beschrijving (maand) te werk.

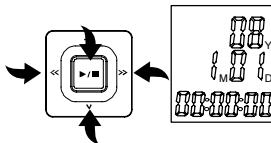
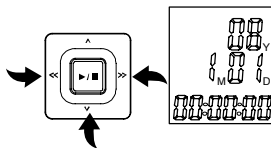
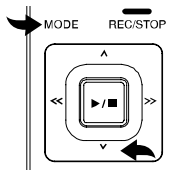

## Apparaat inschakelen (TIME-modus)

Om het apparaat in te schakelen en naar de TIME-modus te gaan drukt u op de AFSPELEN/STOP-knop. Datum en tijd worden weergegeven.

Druk op de MODE-knop om vanuit de TIME-modus naar de Stand-by-modus te gaan.

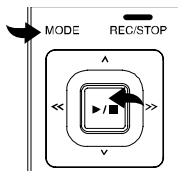

## Apparaat uitschakelen

Als u zich niet in de Stand-by-modus bevindt, drukt u op de AFSPELEN/STOP-knop totdat u zich in de TIME-modus bevindt.

**Opmerking:** Als u gedurende een minuut geen knop aanraakt, schakelt het apparaat automatisch uit.

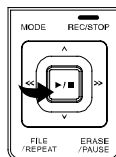

## Modi

De verschillende modi worden op het display als volgt weergegeven:

Stand-by-modus	TIME-modus
<ul style="list-style-type: none"> <li>- Aantal berichten</li> <li>- Opnamekwaliteit</li> <li>- Maand/dag</li> <li>- Batterijcapaciteit</li> <li>- Opslagruimte</li> <li>- Duur van het huidig bericht</li> </ul>	<ul style="list-style-type: none"> <li>- Batterijcapaciteit</li> <li>- Jaar</li> <li>- Maand/dag</li> <li>- Tijd</li> </ul>

**Opmerking:** Bij alle hierna genoemde instellingen wordt ervan uitgegaan dat u zich in de Stand-by-modus bevindt.

**Opmerking:** Om alle in dit hoofdstuk beschreven instellingen te verlaten drukt u op de MODE-knop.

# Bediening

## 6 Bediening

### Opnamekwaliteit

U kunt tussen uit verschillende opnamekwaliteit voor opname van spraak kiezen.

Opnamemodus	Opnamekwaliteit	Maximale opname-duur
HP (High Play)	Optimaal	11 uur
MP (Medium Play)	Zeer goed	17 uur
SP (Standard Play)	Goed	34 uur
LP (Long Play)	Voor lange opname	136 uur

Schakel het apparaat in de Stand-by-modus en druk op de MODE-knop totdat 'SET' op het display wordt weergegeven. Selecteer met de VOORUIT- of TERUG-knop de gewenste kwaliteit.

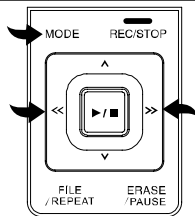

Bevestig de geselecteerde instelling met de AFSPELEN/STOP-knop.

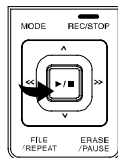

## Berichten beheren

Dit apparaat kent 4 mappen (A, B, C, D) voor opslag van berichten. U kunt in totaal 396 berichten of 136 uur in de LP-modus (zie Opnamekwaliteit, pagina 106) opslaan. Een map kan maximaal 99 berichten opnemen. Om een map te kiezen:

Druk op de FILE/REPEAT-knop om de gewenste map/opslagplaats (A, B, C, D) te selecteren. Het getal rechtsboven op het display geeft het totale aantal opgenomen berichten in de betreffende map weer. De tijd onder op het display geeft de totale opnameduur van het geselecteerde bericht weer.

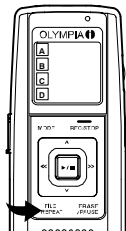

**Opmerking:** Telkens als u een bericht opneemt, genereert het apparaat een volgnummer, te beginnen bij 1. Als geen opslagplaats meer beschikbaar is, geeft het display 'FULL' aan. Hoe u berichten wist, leest u op pagina 113.

## Opnamegevoeligheid

Om de opnamegevoeligheid in te stellen houdt u de MODE-knop ingedrukt totdat 'SET' op het display wordt weergegeven. Druk op de OMHOOG- of OMLAAG-knop totdat MIC:LO/HI op het display wordt weergegeven. Zet de functie met de VOORUIT- of TERUG-knop op LO als u geluiden wilt opnemen die zich zeer dicht bij de microfoon bevinden. Als u geluiden opneemt die verder weg zijn, zet u de functie met de VOORUIT- of TERUG-knop op HI. Bevestig de instelling met de AFSPELEN/STOP-knop.

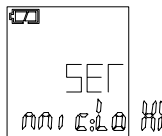

# Bediening

## Hold-functie (toetsenblokkering)

Schuif de HOLD-regelaar naar boven (rechts) om alle knoppen uit te schakelen. Op het display wordt een pictogram met een slotje weergegeven. Om de knoppen in te schakelen schuift u de HOLD-regelaar weer terug.



**Opmerking:** Ook als de HOLD-functie uitgeschakeld is kan het apparaat worden uitgeschakeld.

## Volume

Draai het volumewieltje in de gewenste richting om de geluidsweergave harder of zachter te zetten.



## Geheugenkaartfunctie

Het apparaat kan een geheugenkaart (SD of SDHC) opnemen. Druk de MODE-knop in totdat SET op het display wordt weergegeven. Druk op de OMLAAG-knop 3x totdat het pictogram met een geheugenkaartje wordt weergegeven. U kunt deze functie met de VOORUIT- of TERUG-knop in- of uitschakelen (ON/OFF).

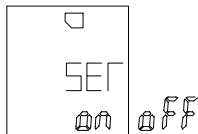

Bevestig de geselecteerde instelling met de AFSPELEN/STOP-knop.

## VOX (spraakherkenning) inschakelen/uitschakelen

Om 'VOX' in of uit te schakelen houdt u de MODE-knop ingedrukt totdat SET wordt weergegeven. Druk op de OMHOOG- of OMLAAG-knop totdat op het display 'VOX' wordt weergegeven. Met de VOORUIT- of TERUG-knop schakelt u de 'VOX'-functie in of uit. Bevestig met de AF SPELEN/STOP-knop.

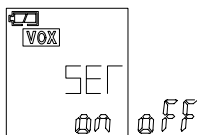

## Opnemen

Het apparaat biedt automatische spraakherkenning (VOX) (zie Spraakgestuurde opname, pagina 110). Als 'VOX' uitgeschakeld is (zie boven), kunt u normale opnamen maken.

Zet het apparaat in de Stand-by-modus en selecteer de gewenste opnamekwaliteit (zie Opnamekwaliteit, pagina 106).

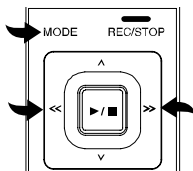

Selecteer een map/opslagplaats door drukken op de FILE/REPEAT-knop (zie Berichten beheren, pagina 107).

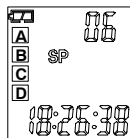

**Als u tijdens het opnemen de batterijen uitneemt, wordt de opname onderbroken.** De huidige opname kan worden beschadigd of gewist. Het dicteerapparaat heeft enkele minuten nodig om naar de normale werking terug te keren. Op het display wordt onder-tussen '.....' weergegeven.

Wij adviseren om uw opnamen op de pc of op externe gegevensdragers op te slaan.

## Bediening

Als u zich in de Stand-by-modus bevindt, drukt u op de OPNAME/STOP-knop. De led brandt rood en de meelopende tijd wordt weergegeven. Spreek in de geïntegreerde microfoon of sluit een externe microfoon op de MIC-connector aan en spreek met normaal volume. Druk de OPNAME/STOP-knop nogmaals in om de opname te beëindigen.

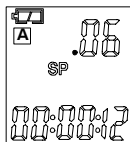

Druk op de AFSPELEN/STOP-knop om de resterende tijd gedurende het opnemen weer te geven. 'REMAIN' wordt weergegeven op het display en de resterende tijd wordt weergegeven.

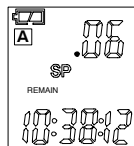

### Spraakgestuurde opname (VOX)

Als 'VOX' actief is, neemt het apparaat alleen op als u spreekt. Als u een pauze inlast, onderbreekt het apparaat de opname en start het de opname pas weer als u begint te spreken.

'VOX' moet ingeschakeld zijn (zie VOX inschakelen/uitschakelen, pagina 109). Schakel het apparaat in en selecteer de gewenste opnamekwaliteit (zie Opnamekwaliteit, pagina 106).

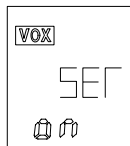

Als u zich in de Stand-by-modus bevindt, selecteert u met de FILE/REPEAT-knop een map (A, B, C, D) waarin het bericht moet worden opgeslagen.

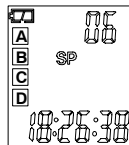

Druk op de OPNAME/STOP-knop. Het opnamesymbool en de tijdweergave voor de huidige opname worden weergegeven op het display. De led brandt rood. Spreek in de geïntegreerde microfoon of sluit een externe microfoon op de MIC-connector aan. Zodra u begint te spreken, start het apparaat de opname. Als het apparaat de opname onderbreekt, knippert de led op het apparaat totdat de opname wordt voortgezet. Druk de OPNAME/STOP-knop in om de opname te beëindigen.

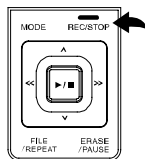

## Opmerkingen:

- De eerste geluiden schakelen de recorder in en worden mogelijk niet opgenomen.
- Als het volume van de spraak verandert, onderbreekt het apparaat de opname niet.
- De opname wordt al na 2 seconden stilte onderbroken.
- Continu opnemen, zie pagina 109.
- Bij een normaal volume (spreken) is een afstand van ongeveer 10 cm goed.

## Berichten afspelen

Schakel het apparaat in, ga naar de Stand-by-modus en druk op de FILE/REPEAT-knop en selecteer een map (A, B, C, D).

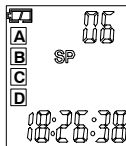

Druk de OMHOOG- of OMLAAG-knop in om het gewenste bericht te selecteren. Het nummer en de lengte van het bericht worden weergegeven op het display.

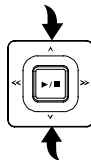

## Bediening

Druk op de AFSPELEN/STOP-knop om het huidig bericht af te spelen.

Gedurende de weergave drukt u op de OPNAME/STOP-knop om de tijd en datum van de opname te controleren. Gedurende de weergave kunt u door drukken op de ERASE/PAUSE-knop de weergave stoppen en weer voortzetten. Het bericht wordt niet gewist.

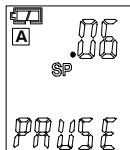

Om tijdens de huidige weergave vooruit of terug te spoelen drukt u op de VOORUIT- of TERUG-knop. De weergave loopt dan met 10 seconden/s. Op het gewenste punt drukt u de AFSPELEN/STOP-knop in.

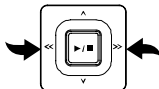

### Bericht(en) herhalen

Als u een of alle berichten wilt herhalen, houdt u gedurende de weergave van een bericht de FILE/REPEAT-knop ingedrukt totdat

'REPEAT' (Eén bericht) op het display wordt weergegeven. Houd de FILE/REPEAT-knop nogmaals gedrukt totdat 'REPEAT ALL' (Alle berichten herhalen) wordt weergegeven. Het apparaat herhaalt een of alle berichten uit de weergegeven map. Om het herhalen uit te schakelen houdt u de FILE/REPEAT-knop ingedrukt.

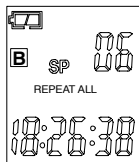

## Berichten herhalen (fragment)

Om een bepaald deel van een bericht te herhalen drukt u gedurende de weergave de FILE/REPEAT-knop eenmaal in. 'A' wordt weergegeven op het display, daarmee hebt u het startpunt gemarkeerd. Druk op het gewenste punt van het weergave de FILE/REPEAT-knop nogmaals in. 'b' wordt weergegeven op het display, waarmee u het eindpunt hebt gemarkeerd.

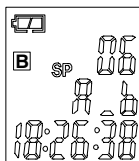

## Herhalen afbreken

Om het herhalen af te breken drukt u op de AFSPLEEN/STOP-knop.

## Weergave onderbreken

Om de weergave te onderbreken drukt u op de ERASE/PAUSE-knop. 'PAUSE' wordt weergegeven op het display. Om verder af te spelen drukt u de ERASE/PAUSE-knop nogmaals in. Het bericht wordt niet gewist.

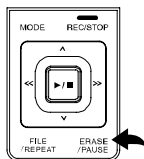

## Bericht wissen

Selecteer het te wissen bericht en druk op de ERASE/PAUSE-knop. 'DEL' wordt weergegeven op het display en het bericht wordt weergegeven. Druk gedurende de weergave de ERASE/PAUSE-knop nogmaals in om het bericht te wissen.

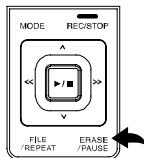

# Bediening

## Alle berichten wissen

Selecteer de te wissen mappen (A, B, C, D), houd de ERASE/PAUSE-knop ingedrukt totdat 'No dEL ALL' op het display wordt weergegeven. Druk de OMHOOG- of OMLAAG-knop totdat 'YES' op het display wordt weergegeven. Druk de AFSPELEN/STOP-knop om alle berichten in de geselecteerde map te wissen.

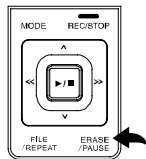

**Opmerking:** Het wissen van berichten kan niet ongedaan worden gemaakt.

## Berichten bewerken (splitsen)

Selecteer de gewenste map en houd eerst de OMLAAG-knop (1) ingedrukt totdat 'Edt' op het display wordt weergegeven. Selecteer een bericht. Druk op de AFSPELEN/STOP-knop (2) voor weergave van het bericht.

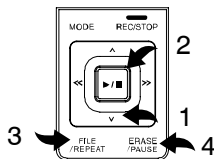

Druk ondertussen de FILE/REPEAT-knop (3) in om een splitsingspunt te markeren. Het bericht werd op de markering gesplitst: Druk op de AFSPELEN/STOP-knop (2) om te bevestigen. Een bestaand bericht werd in twee berichten gesplitst.

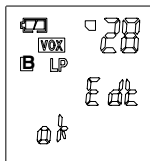

## Berichten bewerken (knippen)

Selecteer de gewenste map. Druk de OMLAAG-knop (1) in en houd hem ingedrukt totdat 'Edt' op het display wordt weergegeven. Selecteer een bericht en druk op de AFSPELEN/STOP-knop (2) om het bericht weer te geven.

Gedurende het afspelen drukt u op de ERASE/PAUSE-knop (4) om een startpunt in te stellen. 'A St' wordt weergegeven op het display. Druk op de ERASE/PAUSE-knop (4) om het eindpunt in te stellen. 'bEd' wordt weergegeven op het display. Druk op de AFSPELEN/STOP-knop (2) om de actie te bevestigen. Het bericht wordt tussen start- en eindpunt geknipt.

## Apparaat formatteren (ALLES wissen)

Houd de MODE-knop ingedrukt totdat 'SET' op het display wordt weergegeven. Druk op de OMLAAG-knop totdat 'FoR' op het display wordt weergegeven.

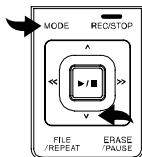

Gebruik de VOORUIT- of TERUG-knop om 'Yes' te selecteren. Druk vervolgens de AFSPELEN/STOP-knop in en houd hem ingedrukt. Alle gegevens en berichten op het apparaat worden gewist.

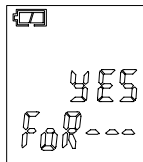

**Opmerking:** Selecteer 'No' als u het apparaat niet wilt formatteren.

**Opmerking:** Het formatteren van het apparaat kan niet ongedaan worden gemaakt.

**Opmerking:** Het formatteren duurt ongeveer 20 seconden; ondertussen werken de toetsen niet.

**Opmerking:** Het wissen van gegevens kan niet ongedaan worden gemaakt.

# Technische gegevens

## 7 Technische gegevens

### Technische gegevens

Type geheugen	512 MB geïntegreerd flashgeheugen, SD- en SDHC-geheugenkaarten bruikbaar (tot 8 GB)
Maximale opnameduur	136 uur in de LP-modus
Luidspreker	0,2 W (8 ohm)
Uitgangsvermogen	100 mW
Voeding	3 V, 2× AAA batterijen
Gebruiksduur	15 uur bij opname 12 uur bij weergave met half volume
Afmetingen	115 (h) × 40 (b) × 20 (d) mm
Gewicht (zonder batterijen)	50 g
USB	2.0

De opnamen worden opgeslagen als \*.mp3-bestanden. U kunt het apparaat met behulp van de USB-kabel met een computer verbinden en de opnamen opslaan, bewerken, comprimeren enzovoort.

Geschikte software kunt u op internet downloaden.

Olympia geeft geen garantie op programma's van andere aanbieders.

<b>1</b>	<b>Bezpečnostní pokyny</b> . . . . .	<b>118</b>
	Správné použití přístroje odpovídající jeho původnímu určení . . . . .	118
	Použití přístroje v extrémním prostředí . . . . .	118
	Baterie . . . . .	118
	Dobíjené akumulátory . . . . .	118
	Lékařské přístroje . . . . .	118
	Likvidace . . . . .	119
<b>2</b>	<b>Ukazatele na displeji</b> . . . . .	<b>120</b>
<b>3</b>	<b>Ovládací prvky</b> . . . . .	<b>121</b>
<b>4</b>	<b>Uvedení do provozu</b> . . . . .	<b>122</b>
	Vložení baterií . . . . .	122
	Mikrofon . . . . .	122
	Sluchátko . . . . .	122
<b>5</b>	<b>Nastavení</b> . . . . .	<b>123</b>
	Nastavení data a času . . . . .	123
	Zapnutí přístroje (režim TIME) . . . . .	124
	Vypnutí přístroje . . . . .	124
	Provozní režimy . . . . .	124
<b>6</b>	<b>Obsluha</b> . . . . .	<b>125</b>
	Kvalita záznamu . . . . .	125
	Správa zpráv . . . . .	126
	Citlivost nahrávání . . . . .	126
	Funkce HOLD (blokování tlačítek) . . . . .	127
	Hlasitost . . . . .	127
	Funkce paměťové karty . . . . .	127
	Aktivování/deaktivování funkce VOX (rozpoznání řeči) . . . . .	128
	Nahrávání . . . . .	128
	Záznam řízený řečí (VOX) . . . . .	129
	Přehrávání zpráv . . . . .	130
	Opakování zprávy (zpráv) . . . . .	131
	Opakování zpráv (úryvek) . . . . .	132
	Zrušení opakování . . . . .	132
	Přerušení reprodukce . . . . .	132
	Vymazání zprávy . . . . .	132
	Vymazání všech zpráv . . . . .	133
	Zpracování zpráv (dělení) . . . . .	133
	Zpracování zpráv (střih) . . . . .	134
	Formátování přístroje (vymazat VŠECHNO) . . . . .	134
<b>7</b>	<b>Technické parametry</b> . . . . .	<b>135</b>
	Technické parametry . . . . .	135

# Bezpečnostní pokyny

## 1 Bezpečnostní pokyny

Pečlivě si přečtete tento návod k obsluze přístroje.

### Správné použití přístroje odpovídající jeho původnímu určení

Tento diktafon je vhodný pro záznam jakéhokoliv druhu řeči.

Jakékoliv jiné použití se považuje za použití neodpovídající účelu. Uvědomte si prosím, že přehrávání zaznamenaných zpráv bez povolení je zakázané, vyjma pro soukromé účely. Nepoužívejte přístroj během jízdy automobilem, motocyklem atd., neobyčejně se tím zvyšuje nebezpečí nehody vlivem odbočení ze směru. Svévolné změny nebo úpravy na přístroji nejsou přípustné. V žádném případě neotevírejte sami přístroj a nepokoušejte se o jakékoliv vlastní opravy.

### Použití přístroje v extrémním prostředí

Chraňte přístroj před působením kouře, prachu, otřesů, chemikálií, vlhkosti, horka nebo přímého slunečního záření.

### Baterie



**Pozor:** Přístroj lze napájet výhradně bateriemi. Jakýkoliv jiný způsob napájení elektrickým proudem není přípustný.

### Dobíjené akumulátory



**Pozor při použití akumulátorů:** Nevhazujte akumulátory do ohně. Používejte zásadně jen akumulátory stejného typu! Dbejte na správnou polaritu! Při opačném zapojení pólů akumulátorů vzniká při nabíjení nebezpečí výbuchu.

### Lékařské přístroje



**Pozor:** Nepoužívejte diktafon v blízkosti lékařských přístrojů. Nelze zcela vyloučit jejich nepřipustné ovlivnění.

## Likvidace

Jestliže chcete svůj přístroj vyhodit, odevzdejte jej v příslušném sběrném středisku místního zařízení pro likvidaci odpadů (např. ve sběrném dvoře). Zde uvedený symbol znamená, že se přístroj nesmí v žádném případě vyhazovat do domácího odpadu! Podle zákona o elektrických a elektronických přístrojích jsou majitelé starých vysloužilých přístrojů zákonně povinni předat **elektrické a elektronické přístroje** do odděleného sběru odpadů. **Obalové materiály** likvidujte v souladu s místními předpisy.



**Akumulátory/baterie** nepatří do domácího odpadu. Na mnoha místech (supermarkety, prodejny s elektropřístroji) jsou k dispozici speciální nádoby pro správnou likvidaci baterií.

## 2 Ukazatele na displeji

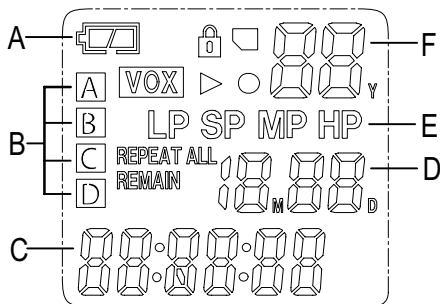

A	Indikace stavu baterií	▶	Přehrávání
B	Umístění v paměti (složky)	○	Nahrávání
C	Hodiny/minuty/sekundy	🔒	HOLD (blokování tlačítek)
D	Měsíc/Den	🗂️	Paměťová karta SD; strana 127
E	Kvalita záznamu	<b>VOX</b>	VOX (záznam řízený řečí)
F	Rok/zprávy	REPEAT	Opakování (aktuální zpráva)
		REPEAT ALL	Opakování (všechny zprávy z jedné složky)
		REMAIN	Zbývající doba během záznamu

## 3 Ovládací prvky

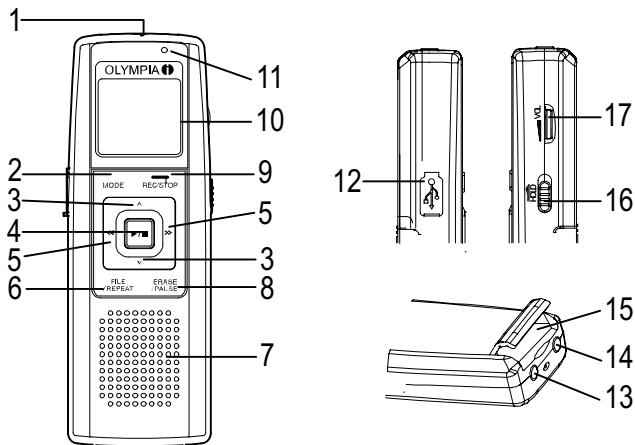

1	Mikrofon	10	Displej LCD
2	Tlačítko REŽIM (výběr)	11	Aktivní záznam (indikace)
3	Tlačítko NAHORU/DOLŮ	12	Přípojka USB
4	Tlačítko PŘEHRAVÁNÍ/STOP	13	Zdířka MIC (mikrofon)
5	Tlačítko PRO CHOD VPŘED/ CHOD VZAD	14	Zdířka EAR (sluchátko)
6	FILE/REPEAT Tlačítko (složka/opakovat)	15	Zdířka na paměťovou kartu
7	Reproduktor	16	HOLD, zablokování tlačítek zap/vyp
8	ERASE/PAUSE Tlačítko (vymazat/pauza)	17	Kolečko pro hlasitost
9	Tlačítko ZÁZNAM/STOP		

# Uvedení do provozu

## 4 Uvedení do provozu

### Vložení baterií

Příhrádku pro baterie otevřete vytažením a sejmutím krytu.

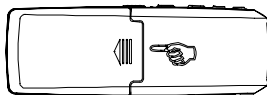

Vsaďte 2 baterie typu AAA (nejsou součástí balení). Dbejte na správnou polaritu.

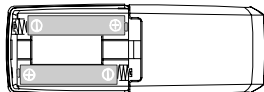

Příhrádku na baterie opět zavřete.

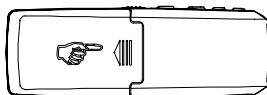

Baterie jsou nabité.



Baterie jsou vybité.



Na displeji se objeví stav baterií.

**Upozornění:** Při výměně baterií zůstanou zaznamenané zprávy zachovány. Je nutno znovu nastavit datum a čas.

### Mikrofon

Ke zdiřce MIC přístroje můžete připojit externí mikrofon. Pokud je mikrofon připojený, je integrovaný mikrofon deaktivován.

### Sluchátko

Ke zdiřce EAR přístroje můžete připojit sluchátka/náhlavní soupravu. Pokud je připojené sluchátko/náhlavní souprava, je reproduktor automaticky deaktivován.

## 5 Nastavení

### Nastavení data a času

Po vložení baterií je přístroj v režimu TIME (čas). Na displeji se objeví 1<sub>M</sub> 01<sub>D</sub> (měsíc, den), 00:00:00 (hod., min., sek.) a letopočet. Datum a čas se nastává následovně:

Pokud se na displeji zobrazuje datum a čas (režim TIME), stiskněte tlačítko MODE pro opuštění tohoto režimu. Na displeji se objeví počet zpráv, kvalita, doba trvání zprávy atd. Abyste vyvolali nastavování data a času, podržte ještě

jednou stisknuté tlačítko MODE. Stiskněte pětkrát tlačítko DOLŮ, dokud se nezobrazí rok (přednastaveno 09).

Pro nastavení roku stiskněte tlačítko pro CHOD VPŘED nebo pro CHOD VZAD. Pro potvrzení změn stiskněte tlačítko PŘEHRÁVÁNÍ/STOP.

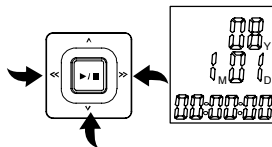

Stiskněte tlačítko DOLŮ. Pomocí tlačítka CHOD VPŘED nebo CHOD VZAD zvolte měsíc a potvrďte volbu tlačítkem PŘEHRÁVÁNÍ/STOP. Pro nastavení den stiskněte tlačítko pro CHOD VPŘED nebo pro CHOD VZAD.

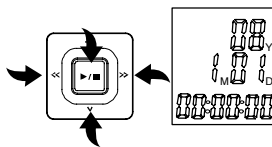

Pro nastavení aktuálního času postupujte tak, jak bylo uvedeno výše.

# Nastavení

## Zapnutí přístroje (režim TIME)

Pro zapnutí přístroje a přístup do režimu TIME stiskněte tlačítko PŘEHRÁVÁNÍ/STOP. Zobrazí se datum a čas.

K přechodu z režimu TIME do pohotovostního režimu stiskněte tlačítko MODE.

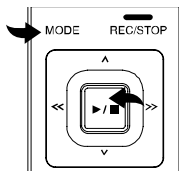

## Vypnutí přístroje

Pokud se nacházíte v pohotovostním režimu, stiskněte tlačítko PŘEHRÁVÁNÍ/STOP, dokud se nenacházíte v režimu TIME.

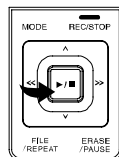

**Upozornění:** Jestliže po dobu jedné minuty nestisknete žádné tlačítko, přístroj se automaticky vypne.

## Provozní režimy

Na displeji se zobrazují různé režimy provozu následovně:

Pohotovostní režim	Režim TIME
<ul style="list-style-type: none"><li>- Počet zpráv</li><li>- Kvalita záznamu</li><li>- Měsíc/Den</li><li>- Kapacita baterie</li><li>- Paměťové umístění</li><li>- Doba trvání aktuální zprávy</li></ul>	<ul style="list-style-type: none"><li>- Kapacita baterie</li><li>- Rok</li><li>- Měsíc/Den</li><li>- Přesný čas</li></ul>

**Upozornění:** Všechna následující nastavení vycházejí z předpokladu, že se nacházíte v pohotovostním režimu.

**Upozornění:** K ukončení všech nastavení, popsanych v této kapitole, stiskněte tlačítko MODE.

## 6 Obsluha

### Kvalita záznamu

Pro nahrávání řeči můžete volit mezi čtyřmi různými kvalitami záznamu.

Režim záznamu	Kvalita záznamu	Max. doba trvání záznamu
HP (High Play)	Nejvyšší	11 hod.
MP (Medium Play)	Velmi dobrá	17 hod.
SP (Standard Play)	Dobrá	34 hod.
LP (Long Play)	Pro dlouhé nahrávky	136 hod.

Zapněte přístroj do pohotovostního režimu a stiskněte tlačítko **MODE**, dokud se na displeji nezobrazí „SET“ (nastavit). Pomocí tlačítka **CHOD VPŘED** nebo **CHOD VZAD** zvolte požadovanou kvalitu.

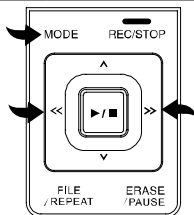

Potvrďte zvolené nastavení pomocí tlačítka **PŘEHRAVÁNÍ/STOP**.

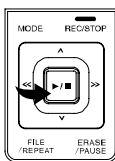

# Obsluha

## Správa zpráv

Tento přístroj nabízí 4 složky (A, B, C, D) k ukládání zpráv. V režimu LP ( viz odstavec Kvalita záznamu na stránce 125) můžete uložit celkem 396 zpráv nebo 136 hodin záznamu. Do jedné složky je možno nahrát max. 99 zpráv.

Jak zvolit složku:

Stiskněte tlačítko FILE/REPEAT pro zvolení požadované složky/paměťového umístění (A, B, C, D) Číslo v pravém horním rohu na displeji zobrazuje celkový počet nahraných zpráv v příslušné složce. Čas dole na displeji udává celkovou délku zvolené nahrávky.

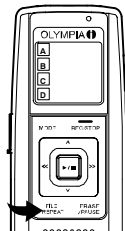

**Upozornění:** Vždy po nahrání jedné zprávy vytvoří přístroj pořadové číslo, počínaje číslem 1. Jestliže již není k dispozici žádná paměť, zobrazí se na displeji „FULL“ (plné). Na stránce 132 je uvedeno, jak můžete zprávy mazat.

## Citlivost nahrávání

Pro nastavení citlivosti nahrávání držte stisknuté tlačítko MODE, dokud se neobjeví na displeji „SET“. Stiskněte tlačítko NAHORU nebo DOLŮ, dokud se neobjeví na displeji MIC:LO/HI. Pokud nahráváte zvuky, které jsou velmi blízko u mikrofonu, nastavte funkci za pomoci tlačítka CHOD VPŘED nebo CHOD VZAD na LO. Jestliže nahráváte zvuky, které jsou vzdálenější, nastavte funkci za pomoci tlačítka CHOD VPŘED nebo CHOD VZAD na HI. Potvrďte nastavení pomocí tlačítka PŘEHRÁVÁNÍ/STOP.

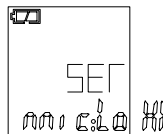

## Funkce HOLD (blokování tlačítek)

Pro deaktivování všech tlačítek posuňte regulátor HOLD směrem nahoru (vpravo). Na displeji se zobrazí symbol zámku. Pro opětovné aktivování tlačítek posuňte regulátor HOLD zpět do původní polohy.



**Upozornění:** Přístroj je možno vypnout i tehdy, když je aktivovaná funkce HOLD.

## Hlasitost

Pro nastavení hlasitější nebo tišší reprodukce zvuku natočte kolečko hlasitosti v požadovaném směru.



## Funkce paměťové karty

Přístroj je určen na jednu paměťovou kartu (SD nebo SDHC). Stiskněte tlačítko MODE tolikrát, dokud se neobjeví na displeji SET. Stiskněte 3x tlačítko DOLŮ tolikrát, dokud se neobjeví symbol paměťové karty. Máte možnost aktivovat tuto funkci pomocí tlačítka CHOD VPŘED nebo CHOD VZAD, případně funkci deaktivovat (ZAP/VYP).

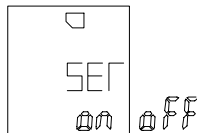

Potvrďte zvolené nastavení pomocí tlačítka PŘEHRÁVÁNÍ/STOP.

# Obsluha

## Aktivování/deaktivování funkce VOX (rozdělení řeči)

Pro aktivování/deaktivování funkce „VOX“ držte stisknuté tlačítko MODE, dokud se neobjeví na displeji SET. Stiskněte tlačítko NAHORU nebo DOLŮ, dokud se na displeji neobjeví „VOX“. S použitím tlačítka CHOD VPŘED nebo CHOD VZAD funkci „VOX“ zapněte nebo vypněte. Potvrďte nastavení pomocí tlačítka PŘEHRAVÁNÍ/STOP.

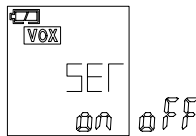

## Nahrávání

Přístroj je vybaven automatickým rozeznáváním řeči (VOX) (viz odstavec Záznam řízený řečí na stránce 129). Jestliže je funkce „VOX“ deaktivována (viz nahoře), můžete provést normální záznam.

Uvedte přístroj do pohotovostního režimu a zvolte požadovanou kvalitu záznamu (viz odstavec Kvalita záznamu na stránce 125).

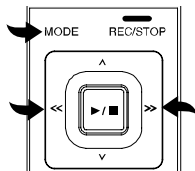

Stisknutím tlačítka FILE/REPEAT (viz odstavec Správa zpráv na stránce 126) zvolte složka/paměťové umístění.

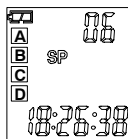

**Pokud během záznamu vyjmete baterie, bude záznam přerušeno.** Může také dojít k poškození nebo vymazání probíhajícího záznamu. Diktafon potřebuje několik minut, aby byl znovu připraven k normálnímu provozu. Na displeji se následovně zobrazí „.....“.

Doporučuje se, abyste si své záznamy záložovali na PC nebo na externích datových nosičích.

V pohotovostním režimu stiskněte tlačítko ZÁZNAM/STOP. Kontrolka LED svítí červeně a objeví se počítadlo času. Hovořte do integrovaného mikrofону nebo připojte ke zdířce MIC externí mikrofón a hovořte s normální hlasitostí. Pro ukončení záznamu stiskněte znovu tlačítko ZÁZNAM/STOP.

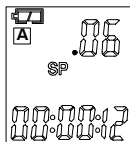

Pro zobrazení zbývajicího času během nahrávání stiskněte tlačítko PŘEHRÁVÁNÍ/STOP. Na displeji se objeví „REMAIN“ (zbývá) a zobrazí se zbývajicí čas.

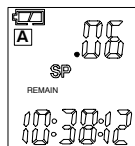

## Záznam řízený řečí (VOX)

Jestliže je aktivována funkce „VOX“, přístroj nahrává jen tehdy, když hovoříte. Uděláte-li přestávku, přístroj nahrávání přeruší a pokračuje teprve tehdy, když hovoříte dále.

Musí být aktivována funkce VOX (viz odstavec Aktivování/deaktivování funkce VOX na stránce 128). Zapněte přístroj a zvolte požadovanou kvalitu záznamu (viz odstavec Kvalita záznamu na stránce 125).



V pohotovostním režimu zvolte pomocí tlačítka FILE/REPEAT jednu ze složek (A, B, C, D), do které se má zpráva uložit.

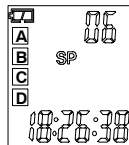

## Obsluha

Stiskněte tlačítko ZÁZNAM/STOP a na displeji se zobrazí symbol nahrávání a počítadlo času pro aktuální záznam. Kontrolka LED svítí červeně. Hovořte do integrovaného mikrofonu nebo připojte ke zdířce MIC externí mikrofon. Jakmile začnete hovořit, začne přístroj nahrávat. Když přístroj přeruší nahrávání, bliká na přístroji kontrolka LED, dokud není nahrávání obnoveno. Pro ukončení záznamu stiskněte tlačítko ZÁZNAM/STOP.

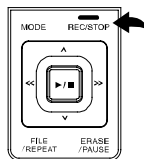

### Pokyny:

- První zvuky nahrávač aktivují a nemusejí být nahrány.
- Při změně hlasitosti hovoru přístroj nahrávání nepřeruší.
- Nahrávání bude přerušeno teprve po 2 sekundách ticha.
- Průběžné nahrávání viz stránka 128.
- Při normální hlasitosti (hovor) je přiměřená vzdálenost cca 10 cm

### Přehrávání zpráv

Zapněte přístroj, přejděte do pohotovostního režimu a stiskněte tlačítko FILE/REPEAT a zvolte některou složku (A, B, C, D).

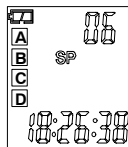

Pro volbu požadované zprávy stiskněte tlačítko NAHORU nebo DOLŮ. Na displeji se zobrazí číslo a délka zprávy.

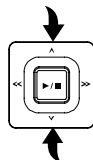

Pro přehrání aktuální zprávy stiskněte tlačítko PŘEHRÁVÁNÍ/STOP. Ke zkontrolování aktuální pozice a data záznamu stiskněte během reprodukce tlačítko NAHRÁVÁNÍ/STOP. Během přehrávání můžete stisknutím tlačítka ERASE/PAUSE zastavit reprodukci a opět ji zahájit. Zpráva nebude vymazána.

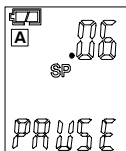

Pro chod dopředu nebo chod vzad během aktuální reprodukce stiskněte tlačítko CHOD VPŘED nebo CHOD VZAD. Přehrávání potom probíhá po dobu 10 vteřin/s. Na požadovaném místě stiskněte tlačítko PŘEHRÁVÁNÍ/STOP.

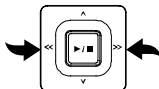

## Opakování zprávy (zpráv)

Pokud byste si přáli zopakovat jednu nebo všechny zprávy, držte během reprodukce některé zprávy stisknuté tlačítko FILE/REPEAT, dokud se nezobrazí na displeji „REPEAT“ (jedna zpráva). Znovu stiskněte tlačítko FILE/REPEAT, dokud se nezobrazí na displeji „REPEAT ALL“ (zopakovat všechny zprávy). Přístroj zopakuje jednu nebo všechny zprávy ze zobrazené složky. Pro deaktivování funkce opakování držte stisknuté tlačítko FILE/REPEAT.

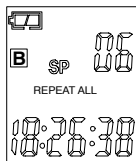

# Obsluha

## Opakování zpráv (úryvek)

Pro zopakování určité části zprávy stiskněte během reprodukce jednu tlačítko FILE/REPEAT. Na displeji se zobrazí „A“, čímž se označí startovací bod. Na požadovaném místě reprodukce znovu stiskněte tlačítko FILE/REPEAT. Na displeji se zobrazí „B“, čímž se označí koncový bod.

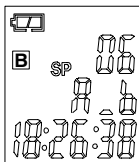

## Zrušení opakování

Ke zrušení opakování stiskněte tlačítko PŘEHRAVÁNÍ/STOP.

## Přerušování reprodukce

K přerušování přehrávání stiskněte tlačítko ERASE/PAUSE. Na displeji se zobrazí "PAUSE". Pro další přehrávání stiskněte znovu tlačítko ERASE/PAUSE. Zpráva nebude vymazána.

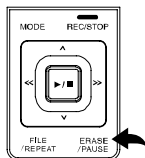

## Vymazání zprávy

Vyberte zprávu, kterou chcete vymazat, a stiskněte tlačítko ERASE/PAUSE. Na displeji se zobrazí symbol "DEL" a přehraje se záznam. Pro vymazání zprávy stiskněte během reprodukce znovu tlačítko ERASE/PAUSE.

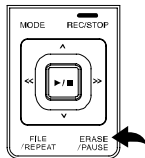

## Vymazání všech zpráv

Vyberte složku, kterou chcete vymazat (A, B, C, D), stiskněte tlačítko ERASE/PAUSE a podržte je, dokud se na displeji nezobrazí "No dEL ALL". Stiskněte tlačítko NAHORU nebo DOLŮ, dokud se na displeji nezobrazí "YES". K vymazání všech zpráv ze složky znovu stiskněte tlačítko PŘEHRÁVÁNÍ/STOP.

**Upozornění:** Vymazání zpráv nelze zrušit.

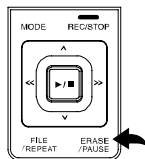

## Zpracování zpráv (dělení)

Zvolte požadovanou složku a podržte stisknuté nejprve tlačítko DOLŮ (1), dokud se na displeji nezobrazí „Edt“. Zvolte požadovanou zprávu. Pro reprodukci zprávy stiskněte tlačítko PŘEHRÁVÁNÍ/STOP (2).

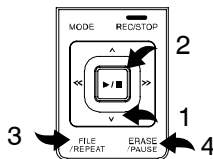

Pro označení místa střihu stiskněte tlačítko FIL /REP (3). Zpráva bude na značce rozdělena.

K potvrzení stiskněte tlačítko PŘEHRÁVÁNÍ/STOP (2). Z jedné stávající zprávy vzniknou dvě.

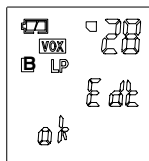

# Obsluha

## Zpracování zpráv (střih)

Zvolte požadovanou složku. Stiskněte a držte stisknuté tlačítko DOLŮ (1), dokud se na displeji nezobrazí „Edt“. Vyberte požadovanou zprávu a stiskněte tlačítko PŘEHRÁVÁNÍ/STOP (2), abyste zprávu reprodukovali.

K určení výchozího místa stiskněte během přehrávání tlačítko ERASE/PAUSE (4). Na displeji se zobrazí „A St“. K určení konečného místa stiskněte tlačítko ERASE/PAUSE (4). Na displeji se zobrazí „dEd“. Pro potvrzení stiskněte tlačítko PŘEHRÁVÁNÍ/STOP (2). Zpráva mezi startovacím a koncovým bodem bude vystřižena.

## Formátování přístroje (vymazat VŠECHNO)

Držte tlačítko MODE stisknuté tak dlouho, dokud se neobjeví na displeji „SET“. Stiskněte tlačítko DOLŮ, dokud se neobjeví na displeji „FoR“.

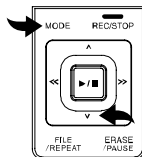

Pro volbu „Yes“ použijte tlačítko CHOD VPŘED nebo CHOD VZAD. Následně stiskněte a podržte stisknuté tlačítko PŘEHRÁVÁNÍ/STOP. Všechna data a zprávy na přístroji budou vymazány.

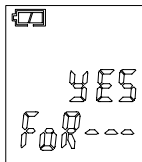

**Upozornění:** Pokud nechcete přístroj formátovat, zvolte „No“.

**Upozornění:** Formátování přístroje nelze zrušit.

**Upozornění:** Formátování trvá asi 20 sekund; během této doby jsou všechna tlačítka deaktivována.

**Upozornění:** Vymazání dat nelze zrušit.

## 7 Technické parametry

### Technické parametry

Druh paměti	Integrovaná paměť Flash 512 MB, použitelné paměťové karty SD a SDHC (až 8 GB)
Max. doba trvání záznamu	136 hodin v režimu LP
Reproduktor	0,2 W (8 ohmů)
Výstupní výkon	100 mW
Zdroj proudu	3 V, 2 x baterie AAA
Doba chodu	15 hodin při nahrávání a 12 hodin při reprodukci s poloviční hlasitostí
Rozměry	115 (v) x 40 (š) x 20 (h) mm
Hmotnost (bez baterií)	50 g
USB	2.0

Záznamy jsou uloženy v souborech \*.mp3. Přístroj můžete propojit s počítačem pomocí kabelu USB a záznamy můžete zálohovat, upravovat, komprimovat apod.

Vhodný software je ke stažení na internetu.

Společnost Olympia neposkytuje žádné záruky na programy od jiných dodavatelů.



# Konformitätserklärung

## Declaration of Conformity

gemäß der Richtlinie 2004/108/EG

in accordance with the Directive 2004/108/EEC

*OLYMPIA Business Systems GmbH*

.....  
Hersteller / Verantwortliche Person // The manufacturer / responsible person

erklärt, dass das Produkt:

declares that the product:

**Memo 99 II**

bei bestimmungsgemäßer Verwendung den grundlegenden Anforderungen entspricht.  
complies with the essential requirements when used for its intended purpose.

*Schutzanforderungen in Bezug auf die elektromagnetische Verträglichkeit*  
*Protection requirements concerning electromagnetic compatibility*

Angewendete harmonisierte Normen  
Harmonised standards applied

EN 55022: 2006 + A1: 2007  
EN 55024: 1998 + A2: 2003

Anschrift  
Address

Olympia Business Systems GmbH  
Weg zum Wasserwerk 10

45525 Hattingen

Phone

02324 / 6801 - 0

Fax

02324 / 6801 - 97

E-mail

olympia@olympia-vertrieb.de



Hattingen, 05. Juli 2009

Heinz Prygoda

.....  
Ort, Datum

Place & date of issue

.....  
Name und Unterschrift

Name and signature

Wir behalten uns inhaltliche und technische Änderungen vor.